

LAMPIRAN I

KUESIONER PENELITIAN

KUESIONER

Responden Yth,

Saya adalah mahasiswa dari kampus Institut Bisnis dan Informatika Kwik Kian Gie yang mengambil jurusan manajemen pemasaran yang sedang ingin melakukan penelitian untuk tugas akhir saya yang berjudul **“Pengaruh Kualitas Layanan dan Citra Merek terhadap Loyalitas Konsumen Layanan ojek online GO-JEK”**. Oleh karena itu saya mengharapkan kesediaan saudara – saudara untuk membantu melancarkan penelitian ini dengan mengisi setiap pernyataan yang tersedia di dalam kuesioner ini. Semua data yang diberikan saudara-saudari kepada saya semata mata hanya untuk penelitian saya saja dan tidak untuk kepentingan lainnya. Semoga Tuhan memberkati saudara-saudari atas kebaikan saudara-saudari untuk membantu pengisian kuesioner ini. Atas perhatiannya, saya ucapkan terima kasih.

Data Responden

1. Apakah anda menggunakan jasa layanan ojek online GO-JEK untuk kegiatan sehari-hari?

A. YA

B. TIDAK (Stop sampai disini, Terima Kasih).

2. Berapa kali anda menggunakan jasa layanan ojek online GO-JEK dalam 1 minggu ?

A. ≤ 3 Kali

B. 4 – 6 Kali

C. ≥ 7 Kali



Keterangan pengisian:

Beri tanda (✓) pada kolom yang telah disediakan sesuai dengan jawaban anda

- STTS : Sangat Tidak Setuju
- TS : Tidak Setuju
- RR : Ragu-Ragu
- S : Setuju
- SS : Sangat Setuju

No	PERNYATAAN	STS	TS	RR	S	SS
1	<i>Driver</i> GO-JEK konsisten dalam memberikan layanan					
2	<i>Driver</i> GO-JEK tepat waktu dalam memberikan layanan					
3	<i>Driver</i> GO-JEK siap membantu konsumen yang membutuhkan					
4	<i>Driver</i> GO-JEK cepat dalam menanggapi order					
5	<i>Driver</i> GO-JEK berkendara dengan aman					
6	<i>Driver</i> GO-JEK cepat tanggap dalam menjawab pertanyaan konsumen					
7	<i>Driver</i> GO-JEK melayani konsumen dengan sopan					
8	Konsumen mudah dalam menyampaikan kritik dan saran terhadap layanan GO-JEK					
9	<i>Driver</i> GO-JEK menggunakan kendaraan yang berkualitas/terawat					
10	<i>Driver</i> GO-JEK menggunakan atribut berkendara yang lengkap					
11	GO-JEK memiliki reputasi yang bagus					

2. Dilarang mengemukakan dan memperbanyak sebagian atau seluruh karya tulis ini dalam bentuk apapun tanpa izin IBIKKG.



12	GO-JEK merupakan layanan ojek online pertama di Indonesia					
13	GO-JEK lebih unggul dibandingkan dengan pesaing					
14	GO-JEK mudah dikenali konsumen					
15	GO-JEK memberikan layanan yang baik					
16	Aplikasi GO-JEK mudah digunakan					
17	Saya menggunakan layanan GO-JEK secara konsisten					
18	Saya merekomendasikan GO-JEK kepada keluarga atau teman					
19	Saya menggunakan layanan lain yang ditawarkan GO-JEK selain GO-RIDE					
20	Pilihan untuk menggunakan layanan ojek online selalu tertuju pada GO-JEK					

Hak Cipta Dilindungi
Dilarang menyalin atau menjiplak sebagian atau seluruh karya tulis ini tanpa izin IBIKKG.

- a. Pengutipan hanya untuk kepentingan pendidikan, penelitian, penulisan karya ilmiah, penyusunan laporan, penulisan kritik dan tinjauan suatu masalah.
b. Pengutipan tidak merugikan kepentingan yang wajar IBIKKG.
2. Dilarang mengemukakan dan memperbanyak sebagian atau seluruh karya tulis ini dalam bentuk apapun tanpa izin IBIKKG.





LAMPIRAN II HASIL INPUT KUESIONER

HASIL INPUT KUESIONER KUALITAS LAYANAN

KL1	KL2	KL3	KL4	KL5	KL6	KL7	KL8	KL9	KL10
4	3	4	3	3	4	3	4	3	4
5	5	5	4	4	4	5	1	3	4
4	4	3	5	5	4	4	2	4	5
3	4	4	3	4	4	3	3	3	4
2	4	3	4	3	3	4	3	4	5
4	3	4	2	4	5	5	3	2	1
4	4	5	3	2	4	4	5	3	3
4	3	4	3	3	4	4	3	3	3
5	5	5	5	5	5	5	5	4	5
5	5	4	5	4	4	5	5	5	5
2	2	2	2	2	2	2	2	2	2
4	3	4	3	2	4	3	4	3	3
4	4	4	3	4	3	4	4	4	4
4	5	4	5	4	4	5	5	3	5
4	5	4	4	4	5	4	4	4	4
3	3	4	4	4	4	4	4	4	3
4	4	5	4	5	5	5	5	4	4
4	4	3	4	3	4	5	4	1	4
3	4	3	3	5	4	3	5	4	5
2	3	5	5	3	4	4	2	1	2
4	4	4	4	4	4	4	4	4	4
5	4	5	5	5	5	5	4	5	3
3	3	3	3	3	2	2	2	3	3
5	5	5	5	5	5	5	5	5	5
4	4	5	5	4	5	5	5	4	5
5	5	5	5	5	5	5	5	5	5
4	4	4	4	5	5	4	5	5	5
4	4	4	4	5	5	4	5	5	5
4	4	4	4	3	3	3	4	2	2
3	4	5	4	4	4	4	5	4	4
4	4	3	4	4	4	4	3	4	4
4	4	4	3	3	3	4	5	4	5
3	3	4	3	3	3	4	1	2	5
3	3	5	5	3	3	4	3	3	5
4	4	4	5	4	4	4	5	4	4
5	3	5	4	4	5	4	4	3	5
4	3	4	4	5	4	4	4	4	4
3	4	4	4	4	4	4	4	3	5
4	4	5	4	3	3	4	4	4	3
3	3	4	4	4	4	4	4	4	4
4	3	5	4	5	4	4	4	3	4
4	3	4	5	3	4	4	4	4	4
3	3	3	3	3	3	3	3	3	4
4	3	4	3	3	4	3	2	3	4
5	5	5	5	5	5	5	4	4	3
3	3	5	3	3	3	2	2	3	5
3	3	3	3	3	3	3	3	3	3

© Hak cipta milik IBIKKG, Institut Bisnis dan Informatika Kwik Kian Gie

1. Dilarang melingkupi sebagian atau seluruh karya tulis ini tanpa menandatangani dan menyebutkan sumber:
 a. Pengutipannya untuk kepentingan pendidikan, penelitian, penulisan karya ilmiah, penyusunan laporan, penulisan kritik dan tinjauan suatu masalah.

b. Pengutipan tidak merugikan kepentingan yang wajar IBIKKG.
 2. Dilarang mengemukakan dan memperbanyak sebagian atau seluruh karya tulis ini dalam bentuk apapun tanpa izin IBIKKG.



3	4	5	5	3	4	4	4	3	4
4	3	4	4	5	4	4	4	4	4
3	3	4	4	4	4	4	4	4	4
4	4	4	4	4	5	3	4	3	5
4	5	5	5	5	5	5	5	4	5
4	4	4	4	4	4	4	3	4	4
4	3	3	2	3	3	3	4	3	4
4	4	4	5	4	3	4	4	4	4
4	4	4	3	5	4	4	4	3	5
3	4	4	3	4	5	4	5	4	5
4	3	4	4	3	3	3	3	3	4
4	3	5	4	4	5	5	4	4	4
4	4	4	3	3	2	3	3	4	4
4	4	3	4	4	3	3	3	3	4
4	3	5	4	3	3	4	3	3	4
4	4	5	4	5	5	5	5	4	5
4	4	5	5	3	3	3	4	4	2
3	3	4	3	2	3	3	3	3	2
3	3	2	3	3	3	3	3	4	4
4	4	4	4	3	4	4	4	4	4
5	4	5	5	4	5	5	4	5	5
3	3	4	4	4	4	5	5	5	4
3	5	5	4	4	5	4	4	5	4
3	3	3	4	4	4	3	3	3	4
3	3	4	4	4	4	4	4	3	4
4	5	4	4	4	4	4	5	4	4
4	4	3	3	3	4	3	4	3	3
4	4	4	4	5	4	4	5	4	4
5	4	4	4	4	4	4	5	3	3
4	4	4	4	4	5	5	4	5	4
4	5	5	4	4	5	4	5	5	5
3	5	3	3	3	5	5	5	5	3
3	4	4	3	3	3	3	3	4	3
5	5	5	5	5	5	5	5	5	5
3	2	4	3	4	3	3	2	4	3
4	4	4	3	4	4	4	3	3	3
4	1	3	2	4	3	3	3	3	4
4	5	4	5	3	4	5	4	2	4
3	3	4	4	4	4	4	3	3	4
4	4	4	4	4	3	4	3	4	4
4	4	3	3	3	3	4	5	4	4
4	4	4	4	4	5	5	3	3	4
4	4	3	4	3	4	4	4	4	4
4	4	4	4	4	4	4	5	3	4
4	3	5	4	4	5	5	3	3	4
3	3	4	3	3	3	3	3	3	3
4	5	5	4	5	5	4	5	3	5
4	5	4	5	4	5	4	4	4	4
5	5	4	4	4	4	4	4	2	2
4	4	4	4	4	5	5	4	2	4
4	4	4	4	4	4	4	5	4	4
4	5	4	5	4	5	4	4	4	5

© Hak cipta milik IBIKKG (Institut Bisnis dan Informatika Kwik Kian Gie)
Institut Bisnis dan Informatika Kwik Kian Gie

1. Dilarang mengutip sebagian atau seluruh karya tulis ini tanpa mencantumkan dan menyebutkan sumber:
 a. Pengutipan hanya untuk kepentingan pendidikan, penelitian, penulisan karya ilmiah, penyusunan laporan,

penulisan kritik dan tinjauan suatu masalah.

b. Pengutipan tidak merugikan kepentingan yang wajar IBIKKG.

2. Dilarang mengemukakan dan memperbanyak sebagian atau seluruh karya tulis ini dalam bentuk apapun tanpa izin IBIKKG.



HASIL INPUT KUESIONER CITRA MEREK

CM1	CM2	CM3	CM4	CM5	CM6
4	4	3	4	4	4
5	5	3	3	3	5
5	5	3	5	4	4
4	4	3	5	4	4
3	5	2	5	4	5
4	5	4	4	4	4
4	5	3	4	4	4
4	3	3	4	4	4
5	5	5	5	5	5
5	5	5	5	5	5
2	2	4	2	2	2
4	5	1	4	4	2
3	4	5	5	5	5
5	5	5	5	4	5
5	5	4	5	5	5
3	3	3	3	3	4
4	4	4	5	4	5
4	3	4	5	4	4
5	5	4	4	4	4
4	5	4	5	5	5
4	4	4	4	4	4
4	5	5	5	5	5
4	1	4	2	3	3
5	5	5	5	5	5
5	4	4	5	5	5
5	5	5	4	5	5
5	4	4	5	5	4
5	4	4	5	5	4
4	4	3	5	4	5
4	4	4	4	5	4
4	3	4	4	4	4
5	5	4	4	4	4
3	1	2	5	2	3
3	5	4	5	3	5
5	5	5	5	5	5
3	5	3	4	4	4
4	5	5	5	4	4
5	5	4	5	4	4
5	4	5	4	4	4
4	4	3	5	4	4
5	3	3	4	4	4
4	5	4	5	5	5
4	4	3	4	3	4
4	5	2	5	4	5
4	4	3	4	4	4
3	4	4	3	3	3
3	3	3	3	3	3
4	3	4	3	4	4
4	5	4	4	4	4
4	4	5	4	4	4
5	4	3	5	5	5
5	5	4	5	5	5
4	3	3	3	3	3
4	5	3	4	3	4
4	5	2	4	4	3

1. Dilarang menyalin atau menjiplak seluruh atau sebagian atau seluruh karya tulis ini dalam bentuk apapun tanpa izin IBIKKG.

- a. Pengutipan hanya untuk kepentingan pendidikan, penelitian, penulisan karya ilmiah, penyusunan laporan, penulisan kritik dan tinjauan suatu masalah.
 - b. Pengutipan tidak merugikan kepentingan yang wajar IBIKKG.
2. Dilarang mengemukakan dan memperbanyak sebagian atau seluruh karya tulis ini dalam bentuk apapun tanpa izin IBIKKG.

Hak Cipta Dilindungi Undang-Undang
Hak Cipta Dilindungi Undang-Undang
Institut Bisnis dan Informatika Kwik Kian Gie



4	5	2	3	3	4
3	5	3	5	5	2
3	3	2	3	3	2
5	5	5	5	5	5
4	5	3	4	4	3
4	4	3	3	3	3
4	5	3	5	3	4
4	5	3	4	4	5
3	4	4	5	4	5
3	4	3	4	3	3
3	4	4	3	3	3
4	4	4	4	4	4
5	5	4	5	5	1
5	5	5	5	5	5
5	4	5	4	4	4
3	3	3	4	4	4
4	5	4	4	4	4
4	4	4	3	4	4
5	5	3	4	5	5
3	5	4	5	4	5
5	4	4	5	4	5
5	4	5	5	5	4
5	5	3	5	5	5
4	5	4	5	5	5
3	5	2	5	5	5
3	5	3	3	3	4
5	5	5	5	5	5
3	4	4	3	4	4
4	3	2	3	3	3
4	5	2	3	3	3
4	5	3	5	4	5
4	4	3	4	3	4
4	3	3	5	3	4
4	5	2	5	5	5
4	5	3	4	4	4
4	5	5	5	4	4
4	5	3	5	4	4
5	5	2	3	4	5
3	3	3	3	3	3
5	5	4	5	4	5
5	3	5	5	5	5
5	5	3	4	4	5
4	4	4	4	4	5
5	5	4	5	4	5
5	5	4	5	5	4

Hak Cipta Dilindungi Undang-Undang

1. Dilarang mengutip sebagian atau seluruh karya tulis ini tanpa mencantumkan dan menyebutkan sumber:
a. Pengutipan hanya untuk kepentingan pendidikan, penelitian, penulisan karya ilmiah, penyusunan laporan,

penulisan kritik dan tinjauan suatu masalah.

b. Pengutipan tidak merugikan kepentingan yang wajar IBIKKG.

2. Dilarang mengemukakan dan memperbanyak sebagian atau seluruh karya tulis ini dalam bentuk apapun tanpa izin IBIKKG.



HASIL INPUT KUESIONER LOYALITAS KONSUMEN

PK1	LK2	LK3	LK4
2	4	3	1
5	2	2	4
4	4	4	4
3	4	4	3
5	4	5	2
5	3	4	4
3	4	4	3
4	4	4	4
5	5	5	5
5	5	5	5
4	2	2	4
3	3	4	4
3	3	3	3
5	5	4	5
4	5	5	5
4	4	3	4
5	5	5	3
4	4	3	4
2	4	3	4
4	4	5	3
4	4	4	4
5	5	5	5
3	3	3	3
5	5	5	5
5	5	5	4
4	5	5	5
4	5	5	5
3	3	5	4
3	4	5	4
4	4	3	5
4	4	5	4
2	4	3	1
3	3	3	3
2	4	4	4
4	3	4	4
4	5	5	4
3	3	3	3
4	4	4	4
3	3	3	4
3	4	4	4
3	4	5	4
3	4	1	3
3	4	4	3
4	4	4	4
3	3	3	3
3	3	3	3
3	4	3	4
4	5	4	4
4	4	4	4
4	4	4	5
5	5	5	5
3	3	3	3
5	5	5	4

PK1

Hak cipta milik IB KKG (Institut Bisnis dan Informatika Kwik Kian Gie)

Institut Bisnis dan Informatika Kwik Kian Gie

1. Dilarang mengutip sebagian atau seluruh karya tulis ini tanpa mencantumkan dan menyebutkan sumber:
a. Pengutipan hanya untuk kepentingan pendidikan, penelitian, penulisan karya ilmiah, penyusunan laporan, penulisan kritik dan tinjauan suatu masalah.

2. Dilarang mengemukakan dan memperbanyak sebagian atau seluruh karya tulis ini dalam bentuk apapun tanpa izin IBKKG.
b. Pengutipan tidak merugikan kepentingan yang wajar IBKKG.



3	4	4	4
3	3	5	3
1	2	5	4
3	3	3	2
5	5	5	5
4	4	3	2
3	4	4	3
3	3	3	3
5	4	4	4
3	4	3	4
3	3	3	3
3	3	4	3
4	4	4	4
2	4	5	5
5	5	5	5
4	5	5	4
3	3	3	3
4	3	2	4
4	4	4	4
5	5	5	4
4	4	4	4
5	5	5	5
5	5	5	5
3	4	5	3
5	5	5	5
2	3	5	1
3	4	3	3
5	5	5	5
5	4	3	3
2	2	3	3
2	2	4	2
4	4	5	3
3	3	4	3
2	3	5	3
2	2	4	4
3	4	4	5
5	5	4	5
3	4	4	3
3	3	4	4
3	3	3	3
3	4	4	5
5	5	3	5
4	4	4	3
4	4	4	2
4	5	5	5
4	4	5	4

© Hak cipta milik IBI KKG (Institut Bisnis dan Informatika Kwik Kian Gie)

Institut Bisnis dan Informatika Kwik Kian Gie

Hak Cipta Dilindungi Undang-Undang

1. Dilarang mengutip sebagian atau seluruh karya tulis ini tanpa mencantumkan dan menyebutkan sumber:

- a. Mengutip hanya untuk kepentingan pendidikan, penelitian, penulisan karya ilmiah, penyusunan laporan, penulisan kritik dan tinjauan suatu masalah.
- b. Pengutipan tidak merugikan kepentingan yang wajar IBIKKG.

- 2. Dilarang mengemukakan dan memperbanyak sebagian atau seluruh karya tulis ini dalam bentuk apapun tanpa izin IBIKKG.

LAMPIRAN III

OUTPUT SPSS STATISTIK DESKRIPTIF PENELITIAN

Output SPP Deskriptif Kualitas Layanan

Descriptive Statistics

	N	Minimum	Maximum	Mean	Std. Deviation
KL1	100	2	5	3.86	.725
KL2	100	1	5	3.80	.804
KL3	100	2	5	4.07	.728
KL4	100	2	5	3.88	.795
KL5	100	2	5	3.81	.800
KL6	100	2	5	4.00	.816
KL7	100	2	5	3.96	.764
KL8	100	1	5	3.85	.989
KL9	100	1	5	3.57	.879
KL10	100	1	5	3.97	.881
KUALITAS	100	20	50	38.77	5.512
Valid N (listwise)	100				

Output SPSS Deskriptif Citra Merek

Descriptive Statistics

	N	Minimum	Maximum	Mean	Std. Deviation
CM1	100	2	5	4.12	.756
CM2	100	1	5	4.32	.898
CM3	100	1	5	3.59	.944
CM4	100	2	5	4.28	.817
CM5	100	2	5	4.04	.764
CM6	100	1	5	4.15	.869
CITRA	100	14	30	24.50	3.560
Valid N (listwise)	100				

Hak cipta milik IBIKKG. Institut Bisnis dan Informatika Kwik Kian Gie

Hak Cipta Dilindungi Undang-Undang

1. Dilarang mengutip sebagian atau seluruh karya tulis ini tanpa mencantumkan dan menyebutkan sumber:
 - a. Pengutipan hanya untuk kepentingan pendidikan, penelitian, penulisan karya ilmiah, penyusunan laporan, penulisan kritik dan tinjauan suatu masalah.
 - b. Pengutipan tidak merugikan kepentingan yang wajar IBIKKG.
2. Dilarang mengemukakan dan memperbanyak sebagian atau seluruh karya tulis ini dalam bentuk apapun tanpa izin IBIKKG.

Output SPSS Deskriptif Loyalitas Konsumen

Descriptive Statistics

	N	Minimum	Maximum	Mean	Std. Deviation
LK1	100	1	5	3.66	.987
LK2	100	2	5	3.90	.859
LK3	100	1	5	4.01	.916
LK4	100	1	5	3.76	.976
LOYAL	100	10	20	15.33	2.896
Valid N (listwise)	100				

Hak Cipta Dilindungi Undang-Undang

Institut Bisnis dan Informatika Kwik Kian Gie

Institut Bisnis dan Informatika Kwik Kian Gie

1. Dilarang mengutip sebagian atau seluruh karya tulis ini tanpa mencantumkan dan menyebutkan sumber:
 - a. Pengutipan hanya untuk kepentingan pendidikan, penelitian, penulisan karya ilmiah, penyusunan laporan, penulisan kritik dan tinjauan suatu masalah.
 - b. Pengutipan tidak merugikan kepentingan yang wajar IBIKKG.
2. Dilarang mengumumkan dan memperbanyak sebagian atau seluruh karya tulis ini dalam bentuk apapun tanpa izin IBIKKG.

LAMPIRAN IV

OUTPUT HASIL OLAHAN DATA LISREL

Nilai t_{uji} untuk Pengujian Validitas Indikator

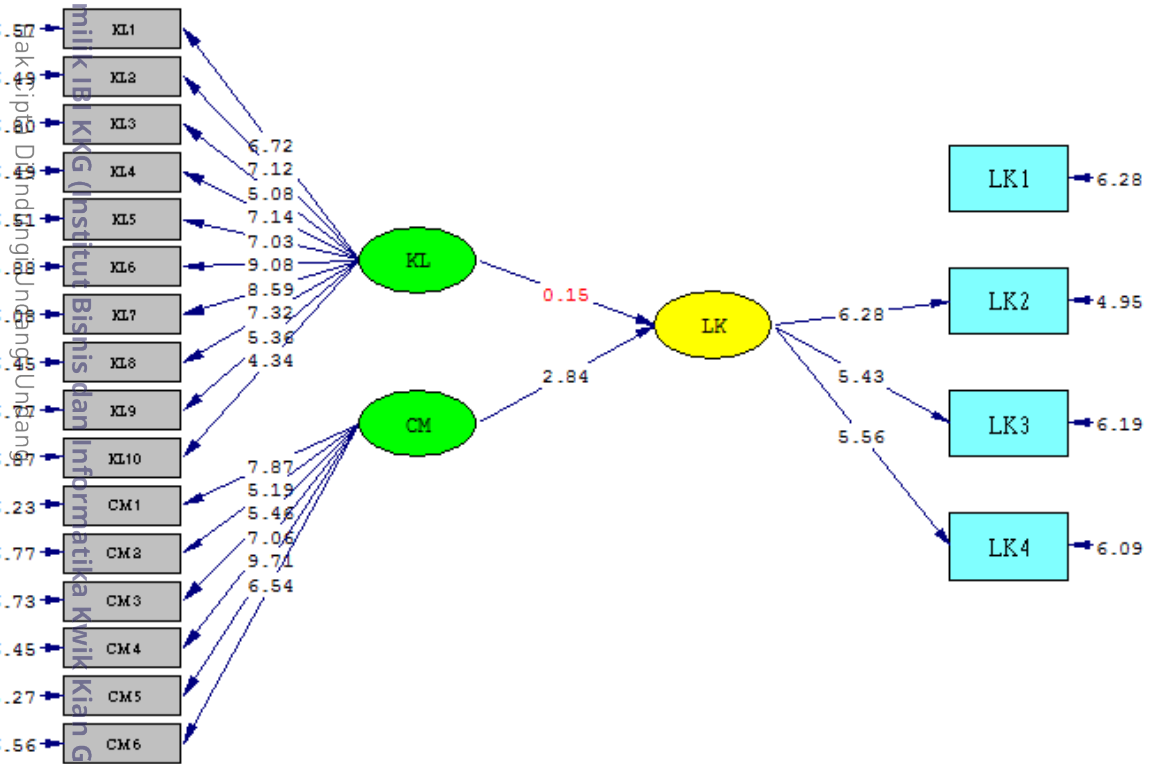

Nilai Loading Factor untuk Pengujian Validitas Indikator

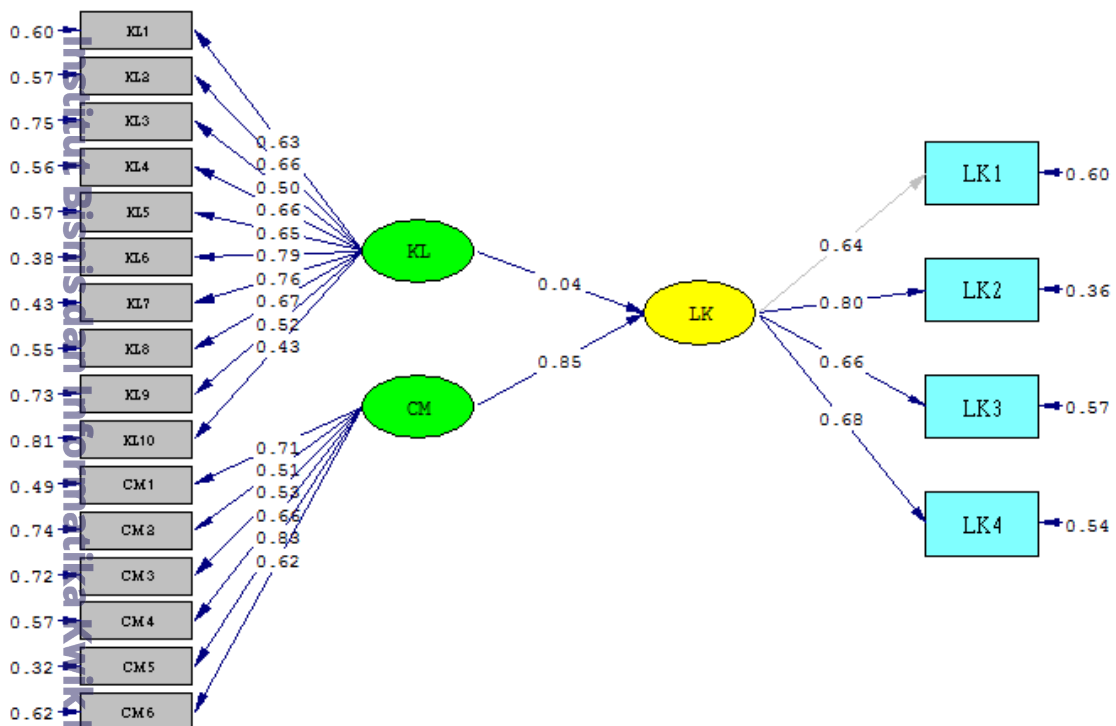

© Hak cipta milik IBI KKG (Institut Bisnis dan Informatika Kwik Kian Gie)

Institut Bisnis dan Informatika Kwik Kian Gie

1. Dilarang mengutip sebagian atau seluruh karya tulis ini tanpa mencantumkan dan menyebutkan sumber:
 - a. Pengutipan hanya untuk kepentingan pendidikan, penelitian, penulisan karya ilmiah, penyusunan laporan, penulisan kritik dan tinjauan suatu masalah.
 - b. Pengutipan tidak merugikan kepentingan yang wajar IBIKKG.
2. Dilarang mengumumkan dan memperbanyak sebagian atau seluruh karya tulis ini dalam bentuk apapun tanpa izin IBIKKG.



Nilai tuji untuk Pengujian Reliabilitas Indikator

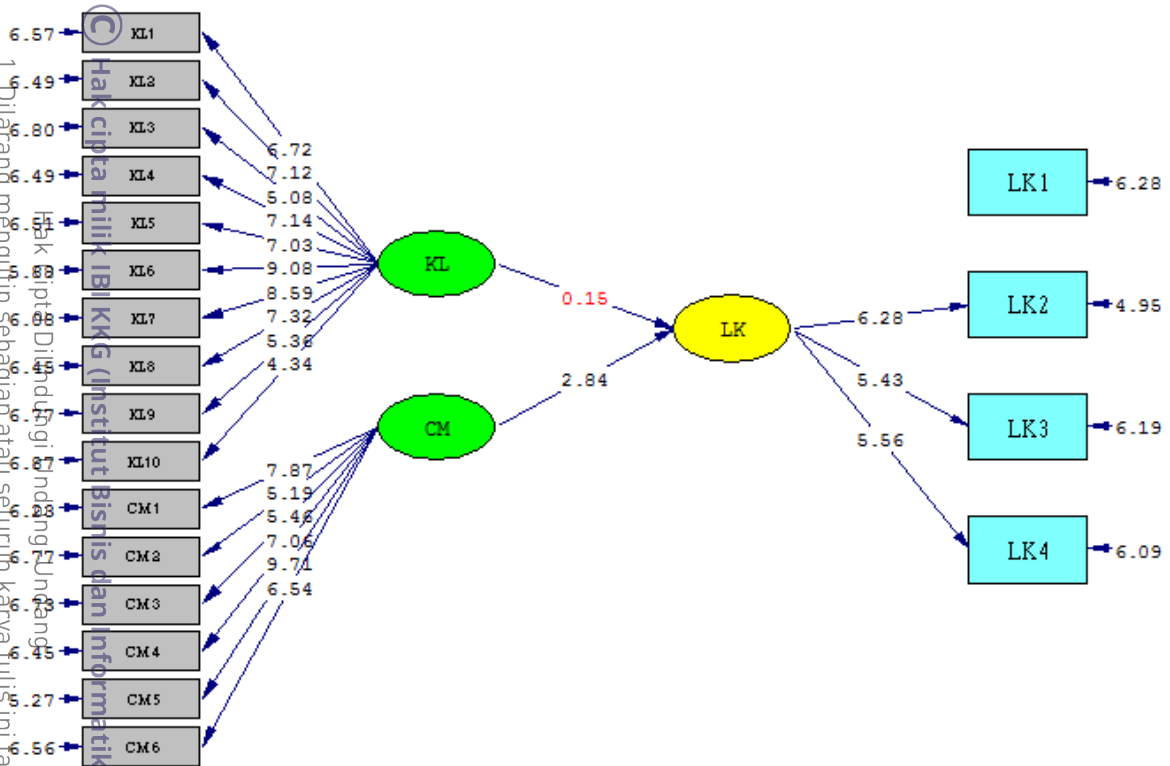

Nilai Loading Factor untuk Pengujian Reliabilitas Konstruk

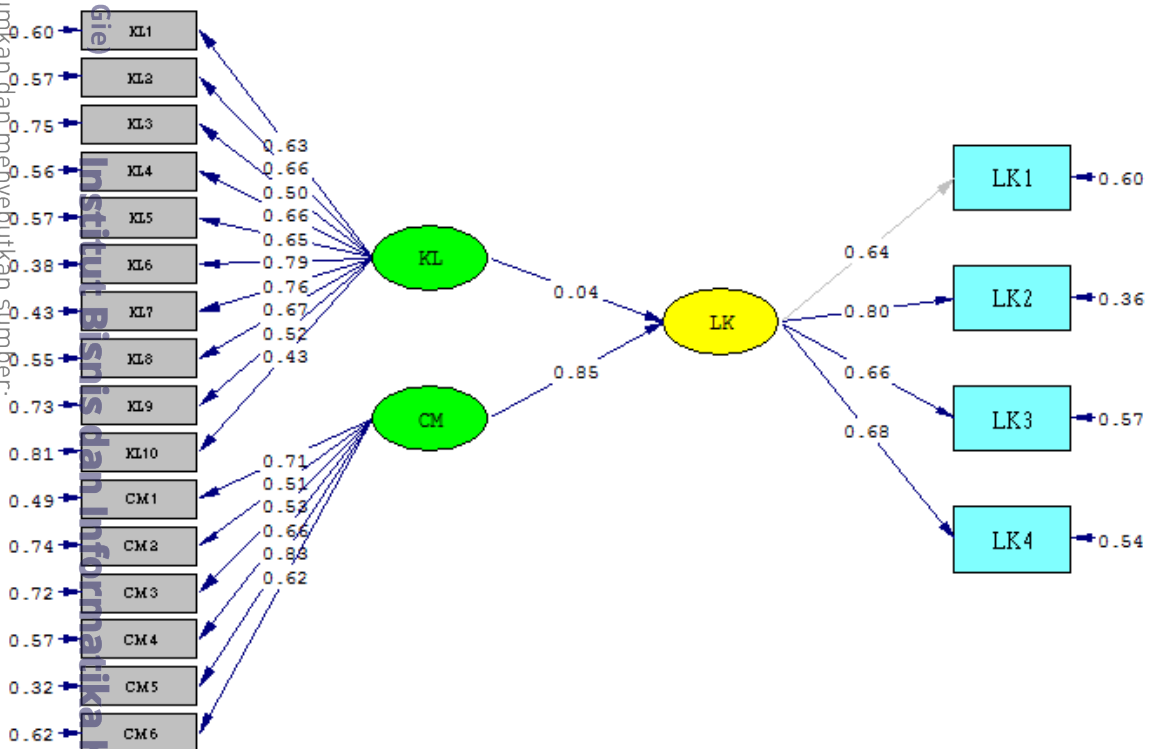

1. Dilarang mengutip sebagian atau seluruh karya tulis ini tanpa mencantumkan dan menyebutkan sumber:
 a. Pengutipan hanya untuk kepentingan pendidikan, penelitian, penulisan karya ilmiah, penyusunan laporan, penulisan kritik dan tinjauan suatu masalah.
 b. Pengutipan tidak merugikan kepentingan yang wajar IBIKKG.

2. Dilarang mengemukakan dan memperbanyak sebagian atau seluruh karya tulis ini dalam bentuk apapun tanpa izin IBIKKG.

Nilai t_{uji} untuk Pengujian Hipotesis Penelitian

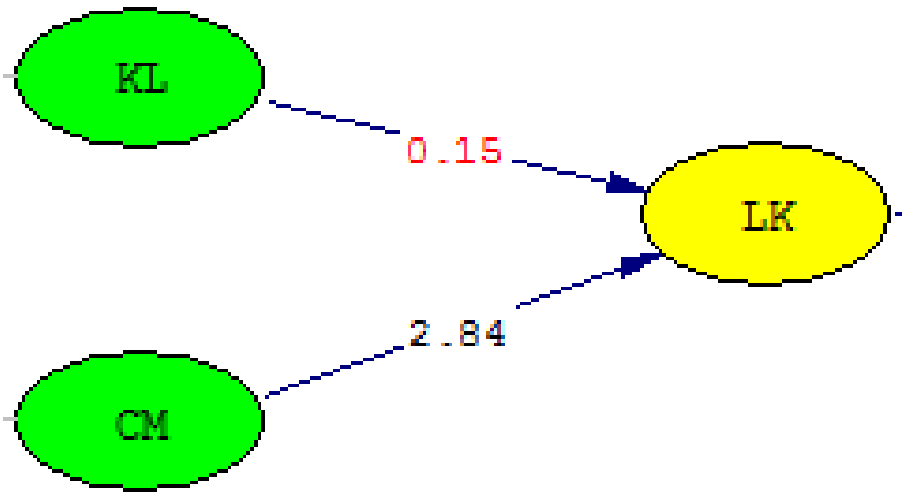

© Hak cipta milik IBI KKG (Institut Bisnis dan Informatika Kwik Kian Gie)

Hak Cipta Dilindungi Undang-Undang

Institut Bisnis dan Informatika Kwik Kian Gie

1. Dilarang mengutip sebagian atau seluruh karya tulis ini tanpa mencantumkan dan menyebutkan sumber:
 - a. Pengutipan hanya untuk kepentingan pendidikan, penelitian, penulisan karya ilmiah, penyusunan laporan, penulisan kritik dan tinjauan suatu masalah.
 - b. Pengutipan tidak merugikan kepentingan yang wajar IBIKKG.
2. Dilarang mengemukakan dan memperbanyak sebagian atau seluruh karya tulis ini dalam bentuk apapun tanpa izin IBIKKG.

SURAT PERNYATAAN

Saya yang bertanda tangan di bawah ini :

Nama : Hokyanto
NIM : 20130444
Program Studi : Manajemen Pemasaran
Alamat lengkap : Jalan Ancol Selatan 2, RT 16, RW 03, Nomor 09
Jakarta utara
Kode Pos : 14350
Telp. Kantor : -
Telp. Rumah : 021- 653 04046
No HP : 0896-0486- 2151

Menyatakan dengan sungguh-sungguh bahwa :

1. Keabsahan data dan hal-hal lain yang berkenaan dengan keaslian dalam penyusunan karya akhir ini merupakan tanggung jawab pribadi.
2. Apabila dikemudian hari timbul masalah dengan keabsahan data dan keaslian/originalitas karya akhir adalah diluar tanggung jawab Institut Bisnis dan Informatika Kwik Kian Gie dan saya bersedia menanggung segala risiko sanksi yang dikeluarkan Institusi dan gugatan yang diajukan oleh pihak lain yang merasa dirugikan.

Demikian agar yang berkepentingan maklum.

Jakarta, 4 oktober 2017

Yang membuat pernyataan,



Hokyanto

(Nama Lengkap)