

LAMPIRAN

© Hak cipta milik IBI KKG (Institut Bisnis dan Informatika Kwik Kian Gie)

Institut Bisnis dan Informatika Kwik Kian

Hak Cipta Dilindungi Undang-Undang

1. Dilarang mengutip sebagian atau seluruh karya tulis ini tanpa mencantumkan dan menyebutkan sumber:
 - a. Pengutipan hanya untuk kepentingan pendidikan, penelitian, penulisan karya ilmiah, penyusunan laporan, penulisan kritik dan tinjauan suatu masalah.
 - b. Pengutipan tidak merugikan kepentingan yang wajar IBIKKG.
2. Dilarang mengumumkan dan memperbanyak sebagian atau seluruh karya tulis ini dalam bentuk apapun tanpa izin IBIKKG.





Lampiran 1



KUESIONER

Salam Sejahtera

Saya, Ezzet Yunita, mahasiswi jurusan Ilmu Komunikasi Kwik Kian Gie School Of Business, dengan konsentrasi *Marketing Communication*. Sekarang ini saya sedang mengadakan penelitian dalam rangka penyusunan skripsi sebagai tugas akhir untuk memperoleh gelar sarjana. Riset yang saya lakukan ini bertujuan untuk mengetahui, bagaimana respon kognitif dan afektif terhadap *green advertising Kentucky Fried Chicken* serta pengaruhnya pada sikap konsumen terhadap perusahaan dan produk-produknya. Oleh karena itu saya ingin memohon kesediaan bantuan kepada anda untuk mengisi kusioner penelitian ini. Kesediaan anda untuk mengisi kusioner ini sangat penting dalam menentukan keberhasilan penelitian saya. Saya dapat menjamin kerahasiaan data dan informasi mengenai identitas anda. Atas kesediaan anda memberikan waktu dan informasi dalam pengisian kusioner ini, saya mengucapkan banyak terima kasih

Petunjuk Pengisian:

Berilah tanda silang pada salah satu pilihan jawaban yang sesuai dengan yang anda pikirkan, untuk pilihan jawaban yang memiliki garis bawah (_____), anda diwajibkan untuk mengisinya sesuai dengan pendapat anda.

1. Profil Responden.

1. Umur :
- () \leq 17 Tahun.
 - () 17-21 tahun.
 - () 21-25 tahun.
 - () 26-30 tahun
 - () 31-35 tahun.
 - () > 35 thn

2. Jenis Kelamin:

- () Pria.
- () Wanita

1. Dilarang mengutip atau menyalin sebagian atau seluruh karya tulis ini dalam bentuk apapun tanpa izin IBILKKG.
2. Dilarang mengemukakan dan memperbanyak sebagian atau seluruh karya tulis ini dalam bentuk apapun tanpa izin IBILKKG.



3. Pendidikan Terakhir:

- SMP.
- SMA.
- S1.
- S2.
- Lainnya, _____

4. Pekerjaan :

- Pelajar/mahasiswa.
- Ibu Rumah Tangga.
- Karyawan.
- Wiraswasta.
- Lainnya. _____

Hak Cipta Dilindungi Undang-Undang

1. Dilarang mengutip sebagian atau seluruh karya tulis ini tanpa mencantumkan dan menyebutkan sumber:
 - a. Pengutipan hanya untuk kepentingan pendidikan, penelitian, penulisan karya ilmiah, penyusunan laporan, penulisan kritik dan tinjauan suatu masalah.
 - b. Pengutipan tidak merugikan kepentingan yang wajar IBIKKG.
2. Dilarang mengumumkan dan memperbanyak sebagian atau seluruh karya tulis ini dalam bentuk apapun tanpa izin IBIKKG.



II. Green Advertising exposure

Keterangan:

- 1. STS = Sangat tidak setuju.
- TS = Tidak setuju
- S/TS = Antara setuju dan tidak setuju
- S = Setuju
- SS = Sangat setuju

1. Respon audiens terhadap green advertising KFC

a. Respon Kognitif (x1)

| No | Pertanyaan | Skor | | | | |
|----|---|------|----|------|---|----|
| | | STS | TS | S/TS | S | SS |
| 1. | <i>Green advertising</i> KFC memberikan kontribusi positif dari masyarakat untuk lingkungan hidup | | | | | |
| 2. | Informasi yang disampaikan dalam <i>green advertising</i> KFC telah sesuai dengan kenyataan yang ada | | | | | |
| 3. | <i>Green Advertising</i> mengarahkan konsumen untuk lebih bertanggung jawab terhadap lingkungan hidup | | | | | |
| 4. | <i>Green advertising</i> KFC menguatkan <i>image</i> perusahaan | | | | | |
| 5. | <i>Green advertising</i> KFC merupakan konsep iklan yang baik | | | | | |

b. Respon Afektif (x2)

| No | Pertanyaan | Skor | | | | |
|----|---|------|----|------|---|----|
| | | STS | TS | S/TS | S | SS |
| 1. | <i>Green advertising</i> KFC memberikan rasa aman kepada konsumen | | | | | |
| 2. | <i>Green advertising</i> KFC dapat dipercaya | | | | | |
| 3. | <i>Green advertising</i> KFC menarik untuk dilihat | | | | | |
| 4. | Saya menyukai <i>green advertising</i> KFC | | | | | |

1. Dilarang mengutip sebagian atau seluruh karya tulis ini tanpa mencantumkan dan menyebutkan sumber.
 a. Pengutipan hanya untuk kepentingan pendidikan, penelitian, penulisan karya ilmiah, penyusunan laporan, penulisan kritik dan tinjauan suatu masalah.
 b. Pengutipan tidak merugikan kepentingan yang wajar IBKKG.
 2. Dilarang mengemukakan dan memperbanyak sebagian atau seluruh karya tulis ini dalam bentuk apapun tanpa izin IBKKG.



2. Attitude Toward Object

Keterangan:

- 1. STS = Sangat tidak setuju.
- TS = Tidak setuju
- S/T/S = Antara setuju dan tidak setuju
- S = Setuju
- SS = Sangat setuju

a. Sikap konsumen terhadap perusahaan

| No | Pertanyaan | Skor | | | | |
|----|--|------|----|-------|---|----|
| | | STS | TS | S/T/S | S | SS |
| 1. | Setelah melihat <i>green advertising</i> KFC, saya menilai KFC merupakan perusahaan yang berkontribusi positif terhadap lingkungan hidup | | | | | |
| 2. | Setelah melihat <i>green advertising</i> KFC, saya menilai KFC merupakan perusahaan yang dapat dipercaya | | | | | |
| 3. | Setelah melihat <i>green advertising</i> KFC, saya menilai KFC merupakan perusahaan yang baik | | | | | |
| 4. | Setelah melihat <i>green advertising</i> KFC, saya menilai KFC merupakan perusahaan yang bertanggung jawab dalam menjalankan usahanya. | | | | | |

b. Sikap konsumen terhadap produk

| No | Pertanyaan | Skor | | | | |
|----|--|------|----|-------|---|----|
| | | STS | TS | S/T/S | S | SS |
| 1. | Setelah melihat <i>green advertising</i> KFC, saya percaya produk KFC menggunakan bahan yang ramah lingkungan | | | | | |
| 2. | Setelah melihat <i>green advertising</i> KFC, saya percaya produk KFC menggunakan kemasan dari bahan yang ramah lingkungan | | | | | |
| 3. | Setelah melihat <i>green advertising</i> KFC, saya percaya KFC menghasilkan produk yang berkualitas | | | | | |
| 4. | Setelah melihat <i>green advertising</i> KFC, saya percaya bahwa produk KFC baik untuk kesehatan | | | | | |

- 1. Dilarang mengutip sebagian atau seluruh karya tulis ini tanpa mencantumkan dan menyebutkan sumber:
 - a. Pengutipan hanya untuk kepentingan pendidikan, penelitian, penulisan karya ilmiah, penyusunan laporan, penulisan kritik dan tinjauan suatu masalah.
 - b. Pengutipan tidak merugikan kepentingan yang wajar IBKKG.
- 2. Dilarang mengemukakan dan memperbanyak sebagian atau seluruh karya tulis ini dalam bentuk apapun tanpa izin IBKKG.

Hak cipta milik IBKKG (Institut Bisnis dan Informatika Kwik Kian Gie)



Lampiran 2

**Rekapitulasi Data Kusioner
Institut Bisnis dan Informatika Kwik Kian Gie**

Hak Cipta Dilindungi Undang-Undang

C Hak cipta milik IBI KKG (Institut Bisnis dan Informatika Kwik Kian Gie)

| X1 | X2 | X3 | X4 | X5 | X6 | X7 | X8 | X9 | Y1 | Y2 | Y3 | Y4 | Y5 | Y6 | Y7 | Y8 |
|----|----|----|----|----|----|----|----|----|----|----|----|----|----|----|----|----|
| 4 | 2 | 4 | 2 | 4 | 2 | 4 | 4 | 5 | 5 | 4 | 4 | 4 | 3 | 3 | 3 | 1 |
| 3 | 3 | 2 | 2 | 3 | 3 | 2 | 2 | 2 | 3 | 2 | 2 | 2 | 2 | 2 | 2 | 1 |
| 4 | 4 | 3 | 5 | 4 | 3 | 5 | 4 | 4 | 5 | 2 | 3 | 3 | 4 | 4 | 3 | 4 |
| 5 | 4 | 5 | 5 | 5 | 4 | 3 | 4 | 4 | 4 | 4 | 4 | 4 | 4 | 4 | 4 | 4 |
| 3 | 4 | 4 | 5 | 4 | 4 | 4 | 4 | 4 | 5 | 4 | 4 | 4 | 4 | 4 | 4 | 4 |
| 3 | 4 | 4 | 2 | 1 | 3 | 3 | 2 | 1 | 3 | 3 | 3 | 3 | 3 | 4 | 3 | 2 |
| 2 | 3 | 4 | 3 | 2 | 3 | 3 | 2 | 2 | 4 | 3 | 3 | 3 | 3 | 4 | 2 | 1 |
| 3 | 4 | 4 | 2 | 2 | 3 | 3 | 2 | 2 | 3 | 3 | 3 | 4 | 3 | 4 | 2 | 2 |
| 4 | 4 | 4 | 3 | 2 | 4 | 4 | 3 | 3 | 4 | 4 | 4 | 4 | 4 | 4 | 4 | 2 |
| 3 | 2 | 4 | 3 | 2 | 2 | 2 | 2 | 2 | 3 | 3 | 4 | 3 | 4 | 4 | 3 | 3 |
| 2 | 3 | 4 | 4 | 4 | 3 | 3 | 4 | 4 | 2 | 3 | 3 | 2 | 3 | 2 | 3 | 2 |
| 5 | 3 | 4 | 4 | 4 | 2 | 3 | 4 | 4 | 3 | 3 | 5 | 4 | 3 | 2 | 3 | 3 |
| 4 | 3 | 3 | 5 | 4 | 3 | 2 | 4 | 4 | 3 | 2 | 3 | 3 | 3 | 2 | 3 | 3 |
| 4 | 4 | 4 | 4 | 4 | 5 | 5 | 4 | 4 | 4 | 4 | 5 | 5 | 4 | 4 | 4 | 5 |
| 4 | 3 | 4 | 4 | 4 | 4 | 4 | 5 | 3 | 4 | 4 | 4 | 3 | 3 | 3 | 4 | 3 |
| 3 | 1 | 4 | 4 | 4 | 2 | 3 | 4 | 3 | 2 | 2 | 4 | 4 | 3 | 3 | 3 | 3 |
| 5 | 4 | 4 | 5 | 4 | 2 | 3 | 4 | 4 | 3 | 3 | 4 | 4 | 4 | 4 | 3 | 4 |
| 2 | 2 | 3 | 3 | 4 | 3 | 2 | 4 | 4 | 3 | 2 | 2 | 4 | 3 | 2 | 3 | 3 |
| 3 | 2 | 4 | 4 | 3 | 3 | 3 | 4 | 5 | 3 | 3 | 4 | 4 | 2 | 3 | 3 | 3 |
| 4 | 4 | 4 | 4 | 4 | 4 | 4 | 4 | 4 | 4 | 4 | 5 | 5 | 4 | 4 | 4 | 4 |
| 4 | 4 | 4 | 4 | 4 | 5 | 4 | 5 | 4 | 5 | 4 | 4 | 5 | 5 | 5 | 5 | 4 |
| 3 | 3 | 5 | 4 | 5 | 4 | 3 | 5 | 4 | 3 | 2 | 3 | 4 | 3 | 4 | 4 | 3 |
| 4 | 4 | 5 | 5 | 5 | 5 | 5 | 5 | 4 | 4 | 5 | 5 | 5 | 4 | 4 | 4 | 5 |
| 4 | 2 | 4 | 2 | 5 | 1 | 3 | 4 | 3 | 3 | 1 | 3 | 1 | 3 | 3 | 3 | 3 |
| 4 | 4 | 5 | 5 | 5 | 5 | 5 | 5 | 5 | 4 | 4 | 5 | 5 | 4 | 4 | 5 | 5 |

1. Dilarang mengutip sebagian atau seluruh karya tulis ini tanpa mencantumkan dan menyebutkan sumber:
 - a. Pengutipan hanya untuk kepentingan pendidikan, penelitian, penulisan karya ilmiah, penyusunan laporan, penulisan kritik dan tinjauan suatu masalah.
 - b. Pengutipan tidak merugikan kepentingan yang wajar IBIKKG.
2. Dilarang mengemukakan dan memperbanyak sebagian atau seluruh karya tulis ini dalam bentuk apapun tanpa izin IBIKKG.

| | | | | | | | | | | | | | | | | | |
|---|---|---|---|---|---|---|---|---|---|---|---|---|---|---|---|---|---|
| 1 | 3 | 2 | 2 | 2 | 2 | 3 | 2 | 2 | 3 | 4 | 3 | 1 | 2 | 2 | 2 | 1 | 2 |
| 2 | 2 | 1 | 2 | 2 | 2 | 2 | 2 | 2 | 2 | 3 | 3 | 2 | 2 | 2 | 4 | 2 | 2 |
| 2 | 3 | 1 | 4 | 4 | 3 | 5 | 2 | 4 | 4 | 4 | 5 | 2 | 3 | 5 | 4 | 2 | 2 |
| 4 | 4 | 4 | 4 | 4 | 4 | 5 | 5 | 4 | 4 | 4 | 5 | 4 | 4 | 5 | 5 | 3 | 5 |
| 4 | 4 | 3 | 4 | 4 | 4 | 5 | 3 | 5 | 5 | 5 | 5 | 4 | 3 | 4 | 5 | 5 | 4 |
| 4 | 5 | 3 | 5 | 5 | 5 | 5 | 5 | 4 | 4 | 5 | 4 | 4 | 4 | 5 | 5 | 4 | 4 |
| 4 | 3 | 2 | 3 | 4 | 5 | 5 | 2 | 4 | 4 | 5 | 5 | 2 | 4 | 4 | 3 | 4 | 4 |
| 4 | 5 | 4 | 4 | 3 | 4 | 5 | 4 | 5 | 3 | 4 | 4 | 4 | 4 | 4 | 4 | 1 | 5 |
| 5 | 1 | 4 | 4 | 4 | 5 | 5 | 4 | 4 | 4 | 4 | 4 | 4 | 4 | 4 | 4 | 4 | 4 |

1. Pengantar dan penutup hanya untuk kepentingan pendidikan, penelitian, penulisan karya ilmiah, penyusunan laporan,

a. Pengutipan hanya untuk kepentingan pendidikan, penelitian, penulisan karya ilmiah, penyusunan laporan, penulisan kritik dan tinjauan suatu masalah.

b. Pengutipan tidak merugikan kepentingan yang wajar IBIKKG.

2. Dilarang mengemukakan dan memperbanyak sebagian atau seluruh karya tulis ini dalam bentuk apapun tanpa izin IBIKKG.



Lampiran 3

Output Standardized Solution

Standardized Solution

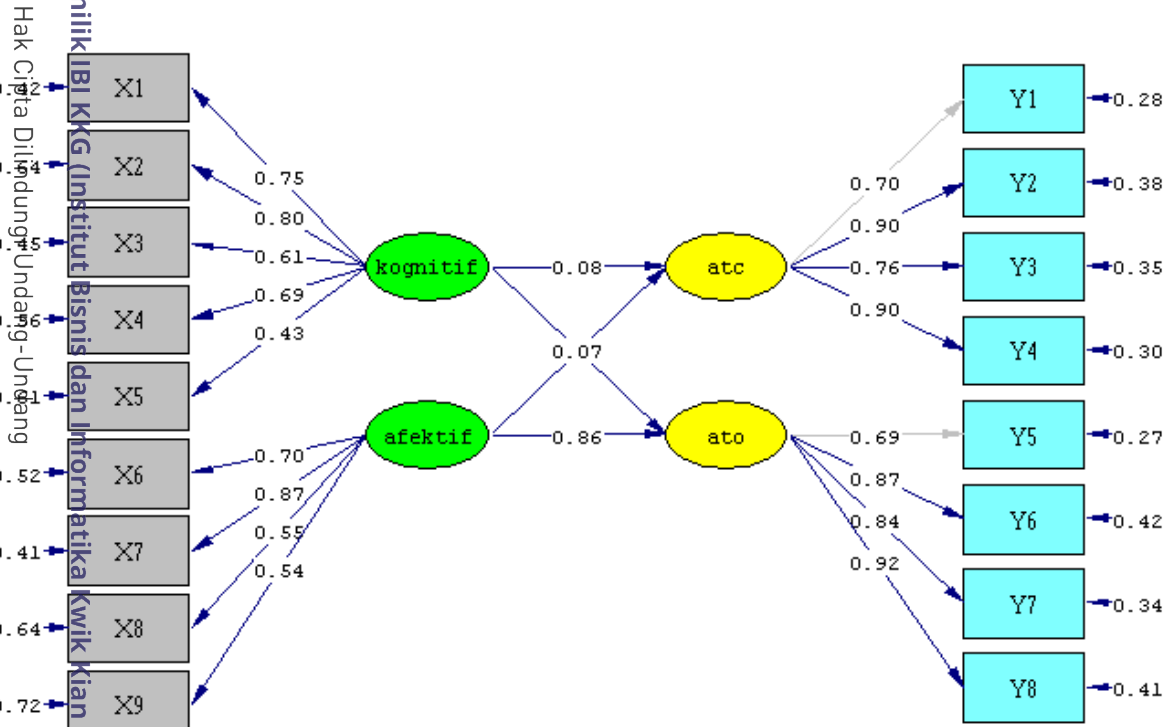

Chi-Square=306.35, df=114, P-value=0.00000, RMSEA=0.106

1. Dilarang mengutip sebagian atau seluruh karya tulis ini tanpa mencantumkan dan menyebutkan sumber:
 - a. Pengutipan hanya untuk kepentingan pendidikan, penelitian, penulisan karya ilmiah, penyusunan laporan, penulisan kritik dan tinjauan suatu masalah.
 - b. Pengutipan tidak merugikan kepentingan yang wajar IBIKKG.
2. Dilarang mengumumkan dan memperbanyak sebagian atau seluruh karya tulis ini dalam bentuk apapun tanpa izin IBIKKG.



Lampiran 4

Output Standardized Solution dan T Value (Tanpa indikator X5)

Standardized Solution

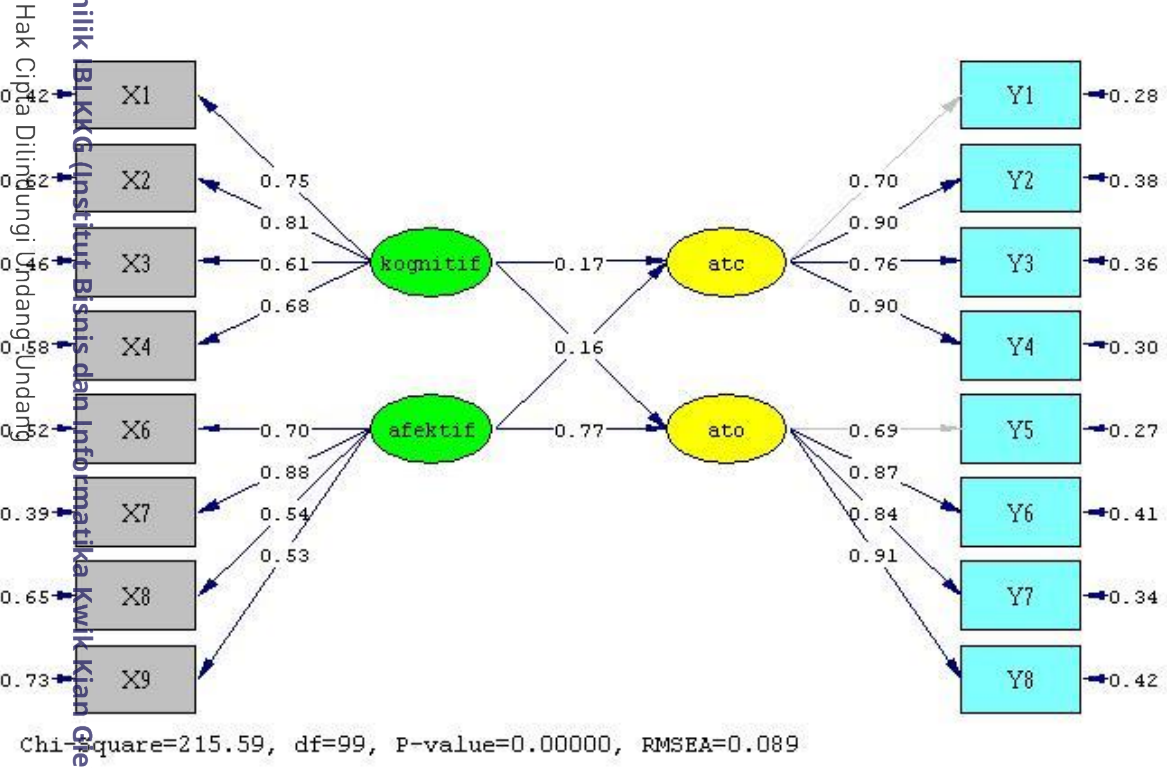

Hak cipta milik IBKKG (Institut Bisnis dan Informatika Kwik Kian Gie)

1. Dilarang mengutip sebagian atau seluruh karya tulis ini tanpa mencantumkan dan menyebutkan sumber:

a. Pengutipan hanya untuk kepentingan pendidikan, penelitian, penulisan karya ilmiah, penyusunan laporan, penulisan kritik dan tinjauan suatu masalah.

b. Pengutipan tidak merugikan kepentingan yang wajar IBKKG.

2. Dilarang mengumumkan dan memperbanyak sebagian atau seluruh karya tulis ini dalam bentuk apapun tanpa izin IBKKG.

Institut Bisnis dan Informatika Kwik Kian



T-Value

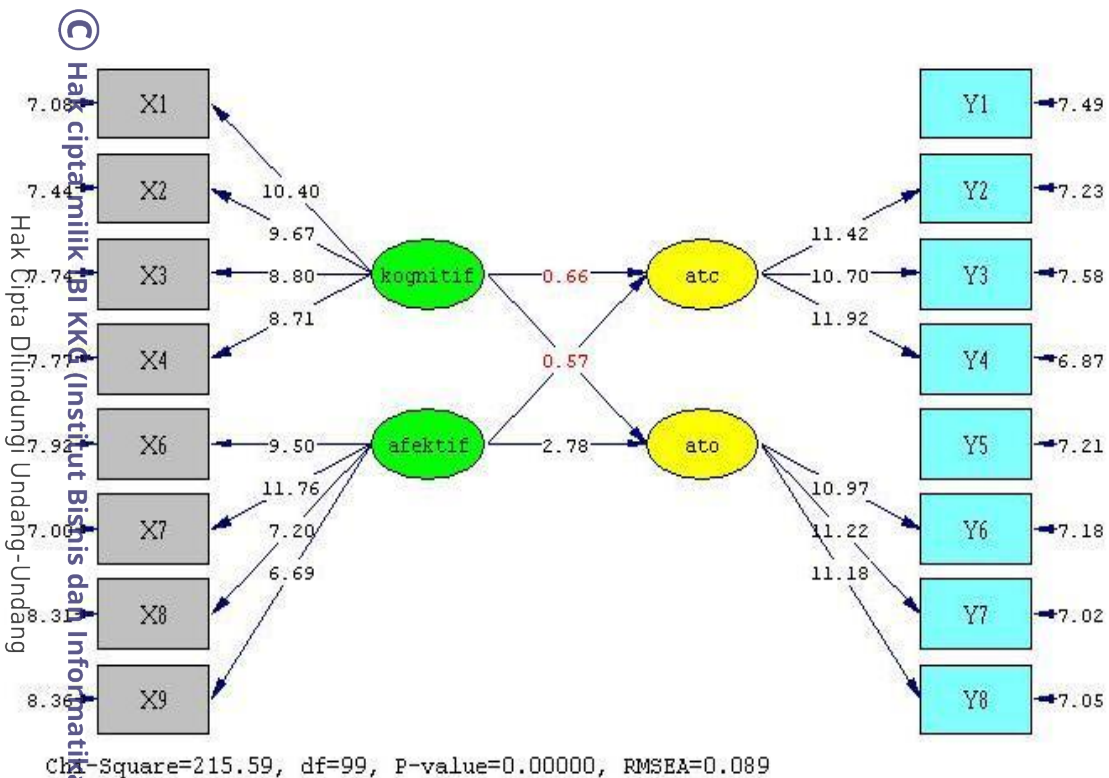

Institut Bisnis dan Informatika Kwik Kian

1. Dilarang mengutip sebagian atau seluruh karya tulis ini tanpa mencantumkan dan menyebutkan sumber:
 - a. Pengutipan hanya untuk kepentingan pendidikan, penelitian, penulisan karya ilmiah, penyusunan laporan, penulisan kritik dan tinjauan suatu masalah.
 - b. Pengutipan tidak merugikan kepentingan yang wajar IBIKKG.
2. Dilarang mengemukakan dan memperbanyak sebagian atau seluruh karya tulis ini dalam bentuk apapun tanpa izin IBIKKG.



Lampiran 5

Output Hasil Uji Reliabilitas (*Cronbach Alpha*)

Hak cipta milik IBI KKG (Institut Bisnis dan Informatika Kwik Kian Gie)

Institut Bisnis dan Informatika Kwik Kian

Hak Cipta Dilindungi Undang-Undang

1. Dilarang mengutip sebagian atau seluruh karya tulis ini tanpa mencantumkan dan menyebutkan sumber:
 - a. Pengutipan hanya untuk kepentingan pendidikan, penelitian, penulisan karya ilmiah, penyusunan laporan, penulisan kritik dan tinjauan suatu masalah.
 - b. Pengutipan tidak merugikan kepentingan yang wajar IBIKKG.
2. Dilarang mengumumkan dan memperbanyak sebagian atau seluruh karya tulis ini dalam bentuk apapun tanpa izin IBIKKG.

Respon Kognitif

| Reliability Statistics | |
|------------------------|------------|
| Cronbach's Alpha | N of Items |
| .792 | 4 |

Respon Afektif

| Reliability Statistics | |
|------------------------|------------|
| Cronbach's Alpha | N of Items |
| .769 | 4 |

Attitude Toward Company

| Reliability Statistics | |
|------------------------|------------|
| Cronbach's Alpha | N of Items |
| .886 | 4 |

Attitude Toward Object

| Reliability Statistics | |
|------------------------|------------|
| Cronbach's Alpha | N of Items |
| .881 | 4 |



Lampiran 6

Analisis Statistik Deskriptif

Hasil Uji Statistik Deskriptif - Respon Kognitif

| Descriptive Statistics | | | | | |
|------------------------|-----|---------|---------|------|----------------|
| | N | Minimum | Maximum | Mean | Std. Deviation |
| X1 | 150 | 1 | 5 | 3.67 | .993 |
| X2 | 150 | 1 | 5 | 3.19 | 1.132 |
| X3 | 150 | 1 | 5 | 4.01 | .909 |
| X4 | 150 | 1 | 5 | 3.91 | 1.019 |
| Valid N (listwise) | 150 | | | | |

| X1 | | | | | |
|-------|--------------------------------|-----------|---------|---------------|--------------------|
| | | Frequency | Percent | Valid Percent | Cumulative Percent |
| Valid | SANGAT TIDAK SETUJU | 2 | 1.3 | 1.3 | 1.3 |
| | TIDAK SETUJU | 23 | 15.3 | 15.3 | 16.7 |
| | ANTARA SETUJU DAN TIDAK SETUJU | 25 | 16.7 | 16.7 | 33.3 |
| | SETUJU | 72 | 48.0 | 48.0 | 81.3 |
| | SANGAT SETUJU | 28 | 18.7 | 18.7 | 100.0 |
| | Total | 150 | 100.0 | 100.0 | |

| X2 | | | | | |
|-------|--------------------------------|-----------|---------|---------------|--------------------|
| | | Frequency | Percent | Valid Percent | Cumulative Percent |
| Valid | SANGAT TIDAK SETUJU | 14 | 9.3 | 9.3 | 9.3 |
| | TIDAK SETUJU | 27 | 18.0 | 18.0 | 27.3 |
| | ANTARA SETUJU DAN TIDAK SETUJU | 41 | 27.3 | 27.3 | 54.7 |
| | SETUJU | 53 | 35.3 | 35.3 | 90.0 |
| | SANGAT SETUJU | 15 | 10.0 | 10.0 | 100.0 |
| | Total | 150 | 100.0 | 100.0 | |

Hak cipta milik IBI KKG (Institut Bisnis dan Informatika Kwik Kian Gie)

Hak Cipta Dilindungi Undang-Undang

Institut Bisnis dan Informatika Kwik Kian

1. Dilarang mengutip sebagian atau seluruh karya tulis ini tanpa mencantumkan dan menyebutkan sumber:
 - a. Pengutipan hanya untuk kepentingan pendidikan, penelitian, penulisan karya ilmiah, penyusunan laporan, penulisan kritik dan tinjauan suatu masalah.
 - b. Pengutipan tidak merugikan kepentingan yang wajar IBIKKG.
2. Dilarang mengemukakan dan memperbanyak sebagian atau seluruh karya tulis ini dalam bentuk apapun tanpa izin IBIKKG.



| X3 | | | | | |
|--|--------------------------------|---------|---------------|--------------------|-------|
| | Frequency | Percent | Valid Percent | Cumulative Percent | |
| Valid Hak cipta milik IBIKKG (Institut Bisnis dan Informatika Kwik Kian Gie) | SANGAT TIDAK SETUJU | 2 | 1.3 | 1.3 | 1.3 |
| | TIDAK SETUJU | 9 | 6.0 | 6.0 | 7.3 |
| | ANTARA SETUJU DAN TIDAK SETUJU | 22 | 14.7 | 14.7 | 22.0 |
| | SETUJU | 70 | 46.7 | 46.7 | 68.7 |
| | SANGAT SETUJU | 47 | 31.3 | 31.3 | 100.0 |
| | Total | 150 | 100.0 | 100.0 | |

| X4 | | | | | |
|---|--------------------------------|---------|---------------|--------------------|-------|
| | Frequency | Percent | Valid Percent | Cumulative Percent | |
| Valid Hak Cipta Ditundangi Undang-Undang Informatika Kwik Kian Gie) | SANGAT TIDAK SETUJU | 1 | .7 | .7 | .7 |
| | TIDAK SETUJU | 15 | 10.0 | 10.0 | 10.7 |
| | ANTARA SETUJU DAN TIDAK SETUJU | 34 | 22.7 | 22.7 | 33.3 |
| | SETUJU | 47 | 31.3 | 31.3 | 64.7 |
| | SANGAT SETUJU | 53 | 35.3 | 35.3 | 100.0 |
| | Total | 150 | 100.0 | 100.0 | |

Institut Bisnis dan Informatika Kwik Kian

1. Dilarang mengutip sebagian atau seluruh karya tulis ini tanpa mencantumkan dan menyebutkan sumber:
 - a. Pengutipan hanya untuk kepentingan pendidikan, penelitian, penulisan karya ilmiah, penyusunan laporan, penulisan kritik dan tinjauan suatu masalah.
 - b. Pengutipan tidak merugikan kepentingan yang wajar IBIKKG.
2. Dilarang mengemukakan dan memperbanyak sebagian atau seluruh karya tulis ini dalam bentuk apapun tanpa izin IBIKKG.



Hasil Uji Statistik Deskriptif - Respon Afektif

C Hak cipta milik IBIKKG (Institut Bisnis dan Informatika Kwik Kian Gie)

Hak Cipta Dilindungi Undang-Undang

| Descriptive Statistics | | | | | |
|------------------------|-----|---------|---------|------|----------------|
| | N | Minimum | Maximum | Mean | Std. Deviation |
| X6 | 150 | 1 | 5 | 3.36 | 1.005 |
| X7 | 150 | 1 | 5 | 3.39 | 1.080 |
| X8 | 150 | 1 | 5 | 3.89 | .970 |
| X9 | 150 | 1 | 5 | 3.92 | 1.007 |
| Valid N (listwise) | 150 | | | | |

| X6 | | | | |
|--------------------------------|-----------|---------|---------------|--------------------|
| | Frequency | Percent | Valid Percent | Cumulative Percent |
| SANGAT TIDAK SETUJU | 4 | 2.7 | 2.7 | 2.7 |
| TIDAK SETUJU | 28 | 18.7 | 18.7 | 21.3 |
| ANTARA SETUJU DAN TIDAK SETUJU | 46 | 30.7 | 30.7 | 52.0 |
| SETUJU | 54 | 36.0 | 36.0 | 88.0 |
| SANGAT SETUJU | 18 | 12.0 | 12.0 | 100.0 |
| Total | 150 | 100.0 | 100.0 | |

| X7 | | | | |
|--------------------------------|-----------|---------|---------------|--------------------|
| | Frequency | Percent | Valid Percent | Cumulative Percent |
| SANGAT TIDAK SETUJU | 7 | 4.7 | 4.7 | 4.7 |
| TIDAK SETUJU | 22 | 14.7 | 14.7 | 19.3 |
| ANTARA SETUJU DAN TIDAK SETUJU | 52 | 34.7 | 34.7 | 54.0 |
| SETUJU | 43 | 28.7 | 28.7 | 82.7 |
| SANGAT SETUJU | 26 | 17.3 | 17.3 | 100.0 |
| Total | 150 | 100.0 | 100.0 | |

1. Dilarang mengutip sebagian atau seluruh karya tulis ini tanpa mencantumkan dan menyebutkan sumber:
 - a. Pengutipan hanya untuk kepentingan pendidikan, penelitian, penulisan karya ilmiah, penyusunan laporan, penulisan kritik dan tinjauan suatu masalah.
 - b. Pengutipan tidak merugikan kepentingan yang wajar IBIKKG.
2. Dilarang mengumumkan dan memperbanyak sebagian atau seluruh karya tulis ini dalam bentuk apapun tanpa izin IBIKKG.



| X8 | | | | | |
|-----------|--------------------------------|--|---------------------|---------------|--------------------|
| © | | Frequency | Percent | Valid Percent | Cumulative Percent |
| | | Hak cipta milik IBI KKG (Institut Bisnis dan Informatika Kwik Kian Gie) | SANGAT TIDAK SETUJU | 2 | 1.3 |
| Valid | TIDAK SETUJU | 14 | 9.3 | 9.3 | 10.7 |
| | ANTARA SETUJU DAN TIDAK SETUJU | 25 | 16.7 | 16.7 | 27.3 |
| | SETUJU | 66 | 44.0 | 44.0 | 71.3 |
| | SANGAT SETUJU | 43 | 28.7 | 28.7 | 100.0 |
| | Total | 150 | 100.0 | 100.0 | |

| X9 | | | | | |
|-----------|--------------------------------|---|---------------------|---------------|--------------------|
| | | Frequency | Percent | Valid Percent | Cumulative Percent |
| | | Hak Cipta Ditindungi Undang-Undang | SANGAT TIDAK SETUJU | 3 | 2.0 |
| Valid | TIDAK SETUJU | 11 | 7.3 | 7.3 | 9.3 |
| | ANTARA SETUJU DAN TIDAK SETUJU | 31 | 20.7 | 20.7 | 30.0 |
| | SETUJU | 55 | 36.7 | 36.7 | 66.7 |
| | SANGAT SETUJU | 50 | 33.3 | 33.3 | 100.0 |
| | Total | 150 | 100.0 | 100.0 | |

1. Dilarang mengutip sebagian atau seluruh karya tulis ini tanpa mencantumkan dan menyebutkan sumber:
 - a. Pengutipan hanya untuk kepentingan pendidikan, penelitian, penulisan karya ilmiah, penyusunan laporan, penulisan kritik dan tinjauan suatu masalah.
 - b. Pengutipan tidak merugikan kepentingan yang wajar IBIKKG.
2. Dilarang mengumumkan dan memperbanyak sebagian atau seluruh karya tulis ini dalam bentuk apapun tanpa izin IBIKKG.



Hasil Uji Statistik Deskriptif – Attitude Toward Company

C Hak cipta milik IBIKKG (Institut Bisnis dan Informatika Kwik Kian Gie)

Hak Cipta Dilindungi Undang-Undang

| Descriptive Statistics | | | | | |
|------------------------|-----|---------|---------|------|----------------|
| | N | Minimum | Maximum | Mean | Std. Deviation |
| Y1 | 150 | 1 | 5 | 3.87 | .872 |
| Y2 | 150 | 1 | 5 | 3.47 | 1.091 |
| Y3 | 150 | 1 | 5 | 3.97 | .965 |
| Y4 | 150 | 1 | 5 | 3.68 | 1.051 |
| Valid N (listwise) | 150 | | | | |

| Y1 | | | | |
|--------------------------------|-----------|---------|---------------|--------------------|
| | Frequency | Percent | Valid Percent | Cumulative Percent |
| SANGAT TIDAK SETUJU | 1 | .7 | .7 | .7 |
| TIDAK SETUJU | 11 | 7.3 | 7.3 | 8.0 |
| ANTARA SETUJU DAN TIDAK SETUJU | 29 | 19.3 | 19.3 | 27.3 |
| SETUJU | 75 | 50.0 | 50.0 | 77.3 |
| SANGAT SETUJU | 34 | 22.7 | 22.7 | 100.0 |
| Total | 150 | 100.0 | 100.0 | |

| Y2 | | | | |
|--------------------------------|-----------|---------|---------------|--------------------|
| | Frequency | Percent | Valid Percent | Cumulative Percent |
| SANGAT TIDAK SETUJU | 8 | 5.3 | 5.3 | 5.3 |
| TIDAK SETUJU | 21 | 14.0 | 14.0 | 19.3 |
| ANTARA SETUJU DAN TIDAK SETUJU | 38 | 25.3 | 25.3 | 44.7 |
| SETUJU | 58 | 38.7 | 38.7 | 83.3 |
| SANGAT SETUJU | 25 | 16.7 | 16.7 | 100.0 |
| Total | 150 | 100.0 | 100.0 | |

1. Dilarang mengutip sebagian atau seluruh karya tulis ini tanpa mencantumkan dan menyebutkan sumber:
 - a. Pengutipan hanya untuk kepentingan pendidikan, penelitian, penulisan karya ilmiah, penyusunan laporan, penulisan kritik dan tinjauan suatu masalah.
 - b. Pengutipan tidak merugikan kepentingan yang wajar IBIKKG.
2. Dilarang mengumumkan dan memperbanyak sebagian atau seluruh karya tulis ini dalam bentuk apapun tanpa izin IBIKKG.

Institut Bisnis dan Informatika Kwik Kian



| Y3 | | | | | |
|---|--------------------------------|---------|---------------|--------------------|-------|
| | Frequency | Percent | Valid Percent | Cumulative Percent | |
| C Hak cipta milik IBI KKG (Institut Bisnis dan Informatika Kwik Kian Gie) Valid | SANGAT TIDAK SETUJU | 2 | 1.3 | 1.3 | 1.3 |
| | TIDAK SETUJU | 11 | 7.3 | 7.3 | 8.7 |
| | ANTARA SETUJU DAN TIDAK SETUJU | 27 | 18.0 | 18.0 | 26.7 |
| | SETUJU | 60 | 40.0 | 40.0 | 66.7 |
| | SANGAT SETUJU | 50 | 33.3 | 33.3 | 100.0 |
| | Total | 150 | 100.0 | 100.0 | |

| Y4 | | | | | |
|---|--------------------------------|---------|---------------|--------------------|-------|
| | Frequency | Percent | Valid Percent | Cumulative Percent | |
| C Hak cipta milik IBI KKG (Institut Bisnis dan Informatika Kwik Kian Gie) Valid | SANGAT TIDAK SETUJU | 8 | 5.3 | 5.3 | 5.3 |
| | TIDAK SETUJU | 14 | 9.3 | 9.3 | 14.7 |
| | ANTARA SETUJU DAN TIDAK SETUJU | 24 | 16.0 | 16.0 | 30.7 |
| | SETUJU | 76 | 50.7 | 50.7 | 81.3 |
| | SANGAT SETUJU | 28 | 18.7 | 18.7 | 100.0 |
| | Total | 150 | 100.0 | 100.0 | |

Hak Cipta Ditindungi Undang-Undang

1. Dilarang mengutip sebagian atau seluruh karya tulis ini tanpa mencantumkan dan menyebutkan sumber:
 - a. Pengutipan hanya untuk kepentingan pendidikan, penelitian, penulisan karya ilmiah, penyusunan laporan, penulisan kritik dan tinjauan suatu masalah.
 - b. Pengutipan tidak merugikan kepentingan yang wajar IBIKKG.
2. Dilarang mengumumkan dan memperbanyak sebagian atau seluruh karya tulis ini dalam bentuk apapun tanpa izin IBIKKG.



Hasil Uji Statistik Deskriptif – Attitude Toward Object

C Hak cipta milik IBIKKG (Institut Bisnis dan Informatika Kwik Kian Gie)

Hak Cipta Dilindungi Undang-Undang

| Descriptive Statistics | | | | | |
|------------------------|-----|---------|---------|------|----------------|
| | N | Minimum | Maximum | Mean | Std. Deviation |
| Y5 | 150 | 1 | 5 | 3.55 | .864 |
| Y6 | 150 | 1 | 5 | 3.35 | 1.081 |
| Y7 | 150 | 1 | 5 | 3.51 | 1.022 |
| Y8 | 150 | 1 | 5 | 3.21 | 1.119 |
| Valid N (listwise) | 150 | | | | |

| Y5 | | | | |
|--------------------------------|-----------|---------|---------------|--------------------|
| | Frequency | Percent | Valid Percent | Cumulative Percent |
| SANGAT TIDAK SETUJU | 1 | .7 | .7 | .7 |
| TIDAK SETUJU | 19 | 12.7 | 12.7 | 13.3 |
| ANTARA SETUJU DAN TIDAK SETUJU | 42 | 28.0 | 28.0 | 41.3 |
| SETUJU | 73 | 48.7 | 48.7 | 90.0 |
| SANGAT SETUJU | 15 | 10.0 | 10.0 | 100.0 |
| Total | 150 | 100.0 | 100.0 | |

| Y6 | | | | |
|--------------------------------|-----------|---------|---------------|--------------------|
| | Frequency | Percent | Valid Percent | Cumulative Percent |
| SANGAT TIDAK SETUJU | 8 | 5.3 | 5.3 | 5.3 |
| TIDAK SETUJU | 29 | 19.3 | 19.3 | 24.7 |
| ANTARA SETUJU DAN TIDAK SETUJU | 32 | 21.3 | 21.3 | 46.0 |
| SETUJU | 64 | 42.7 | 42.7 | 88.7 |
| SANGAT SETUJU | 17 | 11.3 | 11.3 | 100.0 |
| Total | 150 | 100.0 | 100.0 | |

1. Dilarang mengutip sebagian atau seluruh karya tulis ini tanpa mencantumkan dan menyebutkan sumber:
 - a. Pengutipan hanya untuk kepentingan pendidikan, penelitian, penulisan karya ilmiah, penyusunan laporan, penulisan kritik dan tinjauan suatu masalah.
 - b. Pengutipan tidak merugikan kepentingan yang wajar IBIKKG.
2. Dilarang mengumumkan dan memperbanyak sebagian atau seluruh karya tulis ini dalam bentuk apapun tanpa izin IBIKKG.

Institut Bisnis dan Informatika Kwik Kian



| Y7 | | | | |
|---|-----------|---------|---------------|--------------------|
| C Hak cipta milik IBI KKG (Institut Bisnis dan Informatika Kwik Kian Gie) | Frequency | Percent | Valid Percent | Cumulative Percent |
| | | | | |
| TIDAK SETUJU | 14 | 9.3 | 9.3 | 14.0 |
| ANTARA SETUJU DAN TIDAK SETUJU | 49 | 32.7 | 32.7 | 46.7 |
| SETUJU | 56 | 37.3 | 37.3 | 84.0 |
| SANGAT SETUJU | 24 | 16.0 | 16.0 | 100.0 |
| Total | 150 | 100.0 | 100.0 | |

| Y8 | | | | |
|--|-----------|---------|---------------|--------------------|
| Valid Hak Cipta Ditindungi Undang-Undang | Frequency | Percent | Valid Percent | Cumulative Percent |
| | | | | |
| TIDAK SETUJU | 27 | 18.0 | 18.0 | 26.7 |
| ANTARA SETUJU DAN TIDAK SETUJU | 41 | 27.3 | 27.3 | 54.0 |
| SETUJU | 54 | 36.0 | 36.0 | 90.0 |
| SANGAT SETUJU | 15 | 10.0 | 10.0 | 100.0 |
| Total | 150 | 100.0 | 100.0 | |

Institut Bisnis dan Informatika Kwik Kian

1. Dilarang mengutip sebagian atau seluruh karya tulis ini tanpa mencantumkan dan menyebutkan sumber:
 - a. Pengutipan hanya untuk kepentingan pendidikan, penelitian, penulisan karya ilmiah, penyusunan laporan, penulisan kritik dan tinjauan suatu masalah.
 - b. Pengutipan tidak merugikan kepentingan yang wajar IBIKKG.
2. Dilarang mengemukakan dan memperbanyak sebagian atau seluruh karya tulis ini dalam bentuk apapun tanpa izin IBIKKG.



Lampiran 7

Output Lisrel 8.80

DATE: 7/ 9/2014
TIME: 0:13

L I S R E L 8.80

BY

Karl G. Jöreskog & Dag Sörbom

This program is published exclusively by
Scientific Software International, Inc.
7383 N. Lincoln Avenue, Suite 100
Lincolnwood, IL 60712, U.S.A.

Phone: (800)247-6113, (847)675-0720, Fax: (847)675-2140

Copyright by Scientific Software International, Inc., 1981-2006

Use of this program is subject to the terms specified in the
Universal Copyright Convention.

Website: www.ssicentral.com

Following lines were read from file C:\Documents and Settings\Annes\Desktop\test

DATA

Data from file 'C:\Documents and Settings\Annes\Desktop\test.psf'

Latent variables : kognitif afektif atc ato

Sample Size = 150

X2 X3 X4 = kognitif

X7 X8 X9 = afektif

Y2 Y3 Y4 = atc

Y6 Y7 Y8 = ato

Relationships

Path Diagram

Model of Problem

Sample Size = 150

Covariance Matrix

| | Y1 | Y2 | Y3 | Y4 | Y5 | Y6 |
|-----|------|------|------|------|------|------|
| Y1 | 0.76 | | | | | |
| Y2 | 0.62 | 1.19 | | | | |
| Y3 | 0.51 | 0.71 | 0.93 | | | |
| Y4 | 0.60 | 0.81 | 0.71 | 1.10 | | |
| Y5 | 0.46 | 0.48 | 0.47 | 0.61 | 0.75 | |
| Y6 | 0.55 | 0.72 | 0.52 | 0.75 | 0.65 | 1.17 |
| X2 | 0.53 | 0.68 | 0.57 | 0.67 | 0.55 | 0.71 |
| X3 | 0.53 | 0.73 | 0.61 | 0.76 | 0.61 | 0.75 |
| X4 | 0.57 | 0.61 | 0.51 | 0.58 | 0.45 | 0.56 |
| X7 | 0.58 | 0.69 | 0.47 | 0.64 | 0.55 | 0.71 |
| X8 | 0.40 | 0.48 | 0.44 | 0.53 | 0.37 | 0.46 |
| X9 | 0.43 | 0.53 | 0.43 | 0.54 | 0.46 | 0.50 |
| ato | 0.44 | 0.65 | 0.50 | 0.63 | 0.42 | 0.62 |
| atc | 0.63 | 0.81 | 0.62 | 0.72 | 0.53 | 0.75 |
| ato | 0.29 | 0.37 | 0.48 | 0.43 | 0.37 | 0.33 |
| atc | 0.37 | 0.39 | 0.45 | 0.42 | 0.36 | 0.27 |



Institut Bisnis dan Informatika Kwik Kian Gie

1. Dilarang mengutip sebagian atau seluruh karya tulis atau dengan cara lain, tanpa izin IBIKKG.
 - a. Pengutipan hanya untuk kepentingan pendidikan, penelitian, penulisan karya ilmiah, penyusunan laporan, penulisan kritik dan tinjauan suatu masalah.
 - b. Pengutipan tidak merugikan kepentingan yang wajar IBIKKG.
2. Dilarang mengemukakan dan memperbanyak sebagian atau seluruh karya tulis ini dalam bentuk apapun tanpa izin IBIKKG.



Covariance Matrix

| | Y7 | Y8 | X1 | X2 | X3 | X4 |
|----|------|------|------|------|------|------|
| Y7 | 1.04 | | | | | |
| Y8 | 0.84 | 1.25 | | | | |
| X1 | 0.52 | 0.60 | 0.99 | | | |
| X2 | 0.61 | 0.64 | 0.61 | 1.28 | | |
| X3 | 0.41 | 0.41 | 0.51 | 0.43 | 0.83 | |
| X4 | 0.42 | 0.53 | 0.48 | 0.57 | 0.42 | 1.04 |
| X5 | 0.55 | 0.57 | 0.40 | 0.52 | 0.40 | 0.48 |
| X6 | 0.63 | 0.70 | 0.61 | 0.75 | 0.47 | 0.53 |
| X7 | 0.48 | 0.57 | 0.37 | 0.32 | 0.30 | 0.45 |
| X8 | 0.42 | 0.47 | 0.37 | 0.32 | 0.26 | 0.46 |

Covariance Matrix

| | X6 | X7 | X8 | X9 |
|----|------|------|------|------|
| X6 | 1.01 | | | |
| X7 | 0.65 | 1.17 | | |
| X8 | 0.32 | 0.47 | 0.94 | |
| X9 | 0.33 | 0.43 | 0.62 | 1.01 |

Number of Iterations = 15

REL Estimates (Maximum Likelihood)

Measurement Equations

$$Y_1 = 0.70 \cdot atc, \text{ Errorvar.} = 0.28, R^2 = 0.64$$

(0.037)
7.49

$$Y_2 = 0.90 \cdot atc, \text{ Errorvar.} = 0.38, R^2 = 0.68$$

(0.079) (0.053)
11.42 7.23

$$Y_3 = 0.76 \cdot atc, \text{ Errorvar.} = 0.36, R^2 = 0.62$$

(0.071) (0.047)
10.70 7.58

$$Y_4 = 0.90 \cdot atc, \text{ Errorvar.} = 0.30, R^2 = 0.73$$

(0.075) (0.044)
11.92 6.87

$$Y_5 = 0.69 \cdot ato, \text{ Errorvar.} = 0.27, R^2 = 0.64$$

(0.037)
7.21

$$Y_6 = 0.87 \cdot ato, \text{ Errorvar.} = 0.41, R^2 = 0.65$$

(0.079) (0.057)
10.97 7.18

$$Y_7 = 0.84 \cdot ato, \text{ Errorvar.} = 0.34, R^2 = 0.67$$

(0.075) (0.049)
11.22 7.02

$$Y_8 = 0.91 \cdot ato, \text{ Errorvar.} = 0.42, R^2 = 0.67$$

(0.082) (0.059)
11.18 7.05

Hak Cipta Dilindungi Undang-Undang
Hak Cipta Dilindungi Undang-Undang
INSTITUT BISNIS DAN INFORMATIKA KWIK KIAN GIE

1. Dilarang mengutip sebagian atau seluruh karya tulis ini tanpa mencantumkan dan menyebutkan sumber:
 - a. Pengutipan hanya untuk kepentingan pendidikan, penelitian, penulisan karya ilmiah, penyusunan laporan, penulisan kritik dan tinjauan suatu masalah.
 - b. Pengutipan tidak merugikan kepentingan yang wajar IBIKKG.
2. Dilarang mengemukakan dan memperbanyak sebagian atau seluruh karya tulis ini dalam bentuk apapun tanpa izin IBIKKG.



$$X1 = 0.75 * \text{kognitif}, \text{ Errorvar.} = 0.42, R^2 = 0.57$$

| | |
|---------|---------|
| (0.072) | (0.059) |
| 10.40 | 7.08 |

$$X2 = 0.81 * \text{kognitif}, \text{ Errorvar.} = 0.62, R^2 = 0.52$$

| | |
|---------|---------|
| (0.084) | (0.083) |
| 9.67 | 7.44 |

$$X3 = 0.61 * \text{kognitif}, \text{ Errorvar.} = 0.46, R^2 = 0.45$$

| | |
|---------|---------|
| (0.069) | (0.059) |
| 8.80 | 7.74 |

$$X4 = 0.68 * \text{kognitif}, \text{ Errorvar.} = 0.58, R^2 = 0.44$$

| | |
|---------|---------|
| (0.078) | (0.075) |
| 8.71 | 7.77 |

$$X5 = 0.70 * \text{afektif}, \text{ Errorvar.} = 0.52, R^2 = 0.49$$

| | |
|---------|---------|
| (0.074) | (0.065) |
| 9.50 | 7.92 |

$$X6 = 0.88 * \text{afektif}, \text{ Errorvar.} = 0.39, R^2 = 0.66$$

| | |
|---------|---------|
| (0.075) | (0.056) |
| 11.76 | 7.00 |

$$X7 = 0.54 * \text{afektif}, \text{ Errorvar.} = 0.65, R^2 = 0.31$$

| | |
|---------|---------|
| (0.076) | (0.078) |
| 7.20 | 8.31 |

$$X8 = 0.53 * \text{afektif}, \text{ Errorvar.} = 0.73, R^2 = 0.28$$

| | |
|---------|---------|
| (0.079) | (0.088) |
| 6.69 | 8.36 |

Structural Equations

$$at = 0.17 * \text{kognitif} + 0.81 * \text{afektif}, \text{ Errorvar.} = 0.064, R^2 = 0.94$$

| | | |
|--------|--------|---------|
| (0.26) | (0.26) | (0.037) |
| 0.66 | 3.07 | 1.70 |

$$ato = 0.16 * \text{kognitif} + 0.77 * \text{afektif}, \text{ Errorvar.} = 0.15, R^2 = 0.85$$

| | | |
|--------|--------|---------|
| (0.28) | (0.28) | (0.047) |
| 0.57 | 2.78 | 3.21 |

Correlation Matrix of Independent Variables

| | kognitif | afektif |
|----------|----------|---------|
| kognitif | 1.00 | |
| afektif | 0.92 | 1.00 |
| | (0.04) | |
| | 22.86 | |



Hak cipta milik IBIKKG (Institut Bisnis dan Informatika Kwik Kian Gie)

Institut Bisnis dan Informatika Kwik Kian Gie

Hak Cipta Dilindungi Undang-Undang

1. Dilarang mengutip sebagian atau seluruh karya tulis ini tanpa mencantumkan dan menyebutkan sumber:
 - a. Pengutipan hanya untuk kepentingan pendidikan, penelitian, penulisan karya ilmiah, penyusunan laporan, penulisan kritik dan tinjauan suatu masalah.
 - b. Pengutipan tidak merugikan kepentingan yang wajar IBIKKG.
2. Dilarang mengumumkan dan memperbanyak sebagian atau seluruh karya tulis ini dalam bentuk apapun tanpa izin IBIKKG.



Covariance Matrix of Latent Variables

| | atc | ato | kognitif | afektif |
|----------|------|------|----------|---------|
| atc | 1.00 | | | |
| ato | 0.89 | 1.00 | | |
| kognitif | 0.92 | 0.87 | 1.00 | |
| afektif | 0.97 | 0.92 | 0.92 | 1.00 |

Goodness of Fit Statistics

Degrees of Freedom = 99
 Minimum Fit Function Chi-Square = 204.28 (P = 0.00)
 Normal Theory Weighted Least Squares Chi-Square = 215.59 (P = 0.00)
 Estimated Non-centrality Parameter (NCP) = 116.59
 90 Percent Confidence Interval for NCP = (78.01 ; 162.91)

Minimum Fit Function Value = 1.37
 Population Discrepancy Function Value (F0) = 0.78
 90 Percent Confidence Interval for F0 = (0.52 ; 1.09)
 Root Mean Square Error of Approximation (RMSEA) = 0.089
 90 Percent Confidence Interval for RMSEA = (0.073 ; 0.11)
 P-Value for Test of Close Fit (RMSEA < 0.05) = 0.00

Expected Cross-Validation Index (ECVI) = 1.94
 90 Percent Confidence Interval for ECVI = (1.68 ; 2.25)
 ECVI for Saturated Model = 1.83
 ECVI for Independence Model = 33.44

Chi Square for Independence Model with 120 Degrees of Freedom = 4950.93
 Independence AIC = 4982.93
 Model AIC = 289.59
 Saturated AIC = 272.00
 Independence CAIC = 5047.10
 Model CAIC = 437.99
 Saturated CAIC = 817.45

Normed Fit Index (NFI) = 0.96
 Non-Normed Fit Index (NNFI) = 0.97
 Parsimony Normed Fit Index (PNFI) = 0.79
 Comparative Fit Index (CFI) = 0.98
 Incremental Fit Index (IFI) = 0.98
 Relative Fit Index (RFI) = 0.95

Critical N (CN) = 99.21

Root Mean Square Residual (RMR) = 0.054
 Standardized RMR = 0.053
 Goodness of Fit Index (GFI) = 0.85
 Adjusted Goodness of Fit Index (AGFI) = 0.79
 Parsimony Goodness of Fit Index (PGFI) = 0.62

The Modification Indices Suggest to Add an Error Covariance Between and Decrease in Chi-Square New Estimate

| | | Decrease in Chi-Square | New Estimate |
|----|----|------------------------|--------------|
| Y5 | Y2 | 10.1 | -0.10 |
| Y8 | Y7 | 10.9 | 0.14 |
| X1 | Y1 | 10.2 | 0.10 |
| X8 | Y6 | 10.9 | -0.15 |
| X9 | Y6 | 12.7 | -0.18 |
| X9 | X8 | 38.0 | 0.36 |

Time used: 0.031 Seconds

- a. Pengutipan hanya untuk kepentingan pendidikan, penelitian, penulisan karya ilmiah, penyusunan laporan, penulisan kritik dan tinjauan suatu masalah.
 - b. Pengutipan tidak merugikan kepentingan yang wajar IBIKKG.
2. Dilarang mengemukakan dan memperbanyak sebagian atau seluruh karya tulis ini dalam bentuk apapun tanpa izin IBIKKG.



Lampiran 8 Output Kriteria Goodness of Fit

© Hak cipta milik IBI KKG (Institut Bisnis dan Informatika Kwik Kian Gie)

Hak Cipta Dilindungi Undang-Undang

Institut Bisnis dan Informatika Kwik Kian

Goodness of Fit Statistics

Degrees of Freedom = 99
 Minimum Fit Function Chi-Square = 204.28 (P = 0.00)
 Normal Theory Weighted Least Squares Chi-Square = 215.59 (P = 0.00)
 Estimated Non-centrality Parameter (NCP) = 116.59
 90 Percent Confidence Interval for NCP = (78.01 ; 162.91)

Minimum Fit Function Value = 1.37
 Population Discrepancy Function Value (F0) = 0.78
 90 Percent Confidence Interval for F0 = (0.52 ; 1.09)
 Root Mean Square Error of Approximation (RMSEA) = 0.089
 90 Percent Confidence Interval for RMSEA = (0.073 ; 0.11)
 P-Value for Test of Close Fit (RMSEA < 0.05) = 0.00

Expected Cross-Validation Index (ECVI) = 1.94
 90 Percent Confidence Interval for ECVI = (1.68 ; 2.25)
 ECVI for Saturated Model = 1.83
 ECVI for Independence Model = 33.44

Chi-Square for Independence Model with 120 Degrees of Freedom = 4950.93
 Independence AIC = 4982.93
 Model AIC = 289.59
 Saturated AIC = 272.00
 Independence CAIC = 5047.10
 Model CAIC = 437.99
 Saturated CAIC = 817.45

Normed Fit Index (NFI) = 0.96
 Non-Normed Fit Index (NNFI) = 0.97
 Parsimony Normed Fit Index (PNFI) = 0.79
 Comparative Fit Index (CFI) = 0.98
 Incremental Fit Index (IFI) = 0.98
 Relative Fit Index (RFI) = 0.95

Critical N (CN) = 99.21

Root Mean Square Residual (RMR) = 0.054
 Standardized RMR = 0.053
 Goodness of Fit Index (GFI) = 0.85
 Adjusted Goodness of Fit Index (AGFI) = 0.79
 Parsimony Goodness of Fit Index (PGFI) = 0.62

1. Dilarang mengutip sebagian atau seluruh karya tulis ini tanpa mencantumkan dan menyebutkan sumber:
 - a. Pengutipan hanya untuk kepentingan pendidikan, penelitian, penulisan karya ilmiah, penyusunan laporan, penulisan kritik dan tinjauan suatu masalah.
 - b. Pengutipan tidak merugikan kepentingan yang wajar IBIKKG.
2. Dilarang mengemukakan dan memperbanyak sebagian atau seluruh karya tulis ini dalam bentuk apapun tanpa izin IBIKKG.