

BAB III

ANALISIS SISTEM YANG BERJALAN

A. Gambaran Umum Obyek Penelitian

CV. Yanti didirikan oleh Yanti pada tahun 1980 dan merupakan badan usaha yang masih tergolong masih sangat muda. Badan usaha ini bergerak di bidang penjualan barang – barang kebutuhan sehari – hari (Sembako) yang beralamat di Jl. Mayor Oking No. 16, Bekasi Selatan, Kota Bekasi, Jawa Barat 14121. Badan usaha Ibu Yanti merupakan badan usaha yang menjual barang – barang kebutuhan dalam bentuk grosiran dan eceran.

1. Visi

Menjadi jaringan distribusi kebutuhan masyarakat secara luas yang professional, produktif yang dapat menghasilkan nilai tambah baru dan dapat memberi manfaat bagi seluruh kebutuhan masyarakat.

2. Misi

- Membangun usaha yang mampu memberikan pelayanan dan kepuasan untuk masyarakat.
- Menjual produk – produk barang yang berkualitas.
- Menciptakan lapangan pekerjaan yang professional dengan situasi kerja yang nyaman dan produktif.
- Membina komunikasi yang baik kepada semua pelanggan dan pemasok (*supplier*).





Berikut ini adalah struktur organisasi pada CV. Yanti

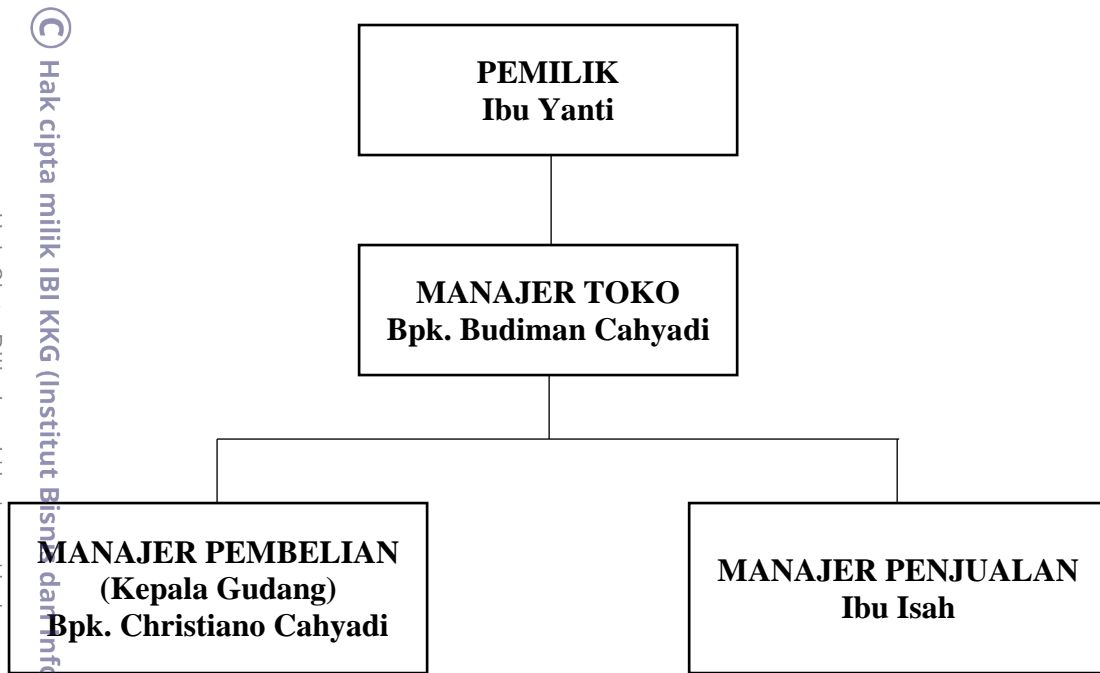

Gambar 3.1
Struktur Organisasi CV. Yanti

1. Pemilik toko memiliki tugas untuk:
 - a. Mengontrol manajemen yang ada dibawahnya
 - b. Kontrol kinerja perusahaan
 - c. Menentukan kebijakan – kebijakan strategi bagi badan usaha
2. Manajer toko memiliki tugas untuk:
 - a. Mengontrol manajemen yang ada dibawahnya
 - b. Mengontrol kinerja toko yang sedang dipimpin
 - c. Menerima Laporan Penjualan dan Pembelian
3. Tugas Manajer Pembelian
 - a. Mengontrol Gudang
 - b. Mengontrol Penerimaan barang
 - c. Mengontrol Barang kadaluarsa (*expired*)
 - d. Mengontrol kualitas barang



- e. Mengontrol *Purchase Order* Mingguan atau Bulanan
- f. Mengontrol barang yang rusak
- g. Mengontrol jadwal pengiriman dari *supplier*

4. Tugas Manajer Penjualan

- a. Mengontrol barang yang dijual
- b. Mengontrol hubungan baik dengan pelanggan
- c. Mengontrol tampilan dan susunan barang
- d. Mengontrol dan mengkoordinasi kasir dan pelayan

B. Analisis Sistem Yang Sedang Berjalan

Prosedur dibawah ini memuat hasil analisis yang dibuat berdasarkan hasil *survey* ke CV Yanti. Analisis sitem yang sedang berjalan adalah sebagai berikut:

1. Prosedur Pembelian

Prosedur pembelian barang menggambarkan proses pengambilan barang yang dimulai dengan pengecekan barang digudang. Apabila stok sudah mendekati habis, maka manajer pembelian / pihak Gudang akan membuat daftar pembelian barang yang hamper habis dan akan di setuju oleh manajer toko. Jika manajer toko telah menyetujui, maka manajer pembelian / pihak Gudang akan melakukan pembelian pada *supplier* dan mendapatkan nota pembelian yang akan diolah menjadi laporan pembelian. Setelah itu laporan pembelian akan diberikan kepada manajer toko untuk membayar pembelian pada *supplier* dan dari *supplier* akan mendapatkan bukti lunas.

Hak Cipta Dilindungi Undang-Undang

Hak cipta milik IBI RKG (Institut Bisnis dan Informatika Kwik Kian Gie)

Institut Bisnis dan Informatika Kwik Kian Gie

1. Dilarang mengutip sebagian atau seluruh karya tulis ini tanpa mencantumkan dan menyebutkan sumber:
 - a. Pengutipan hanya untuk kepentingan pendidikan, penelitian, penulisan karya ilmiah, penyusunan laporan, penulisan kritik dan tinjauan suatu masalah.
 - b. Pengutipan tidak merugikan kepentingan yang wajar IBIKKG.
2. Dilarang mengemukakan dan memperbanyak sebagian atau seluruh karya tulis ini dalam bentuk apapun tanpa izin IBIKKG.

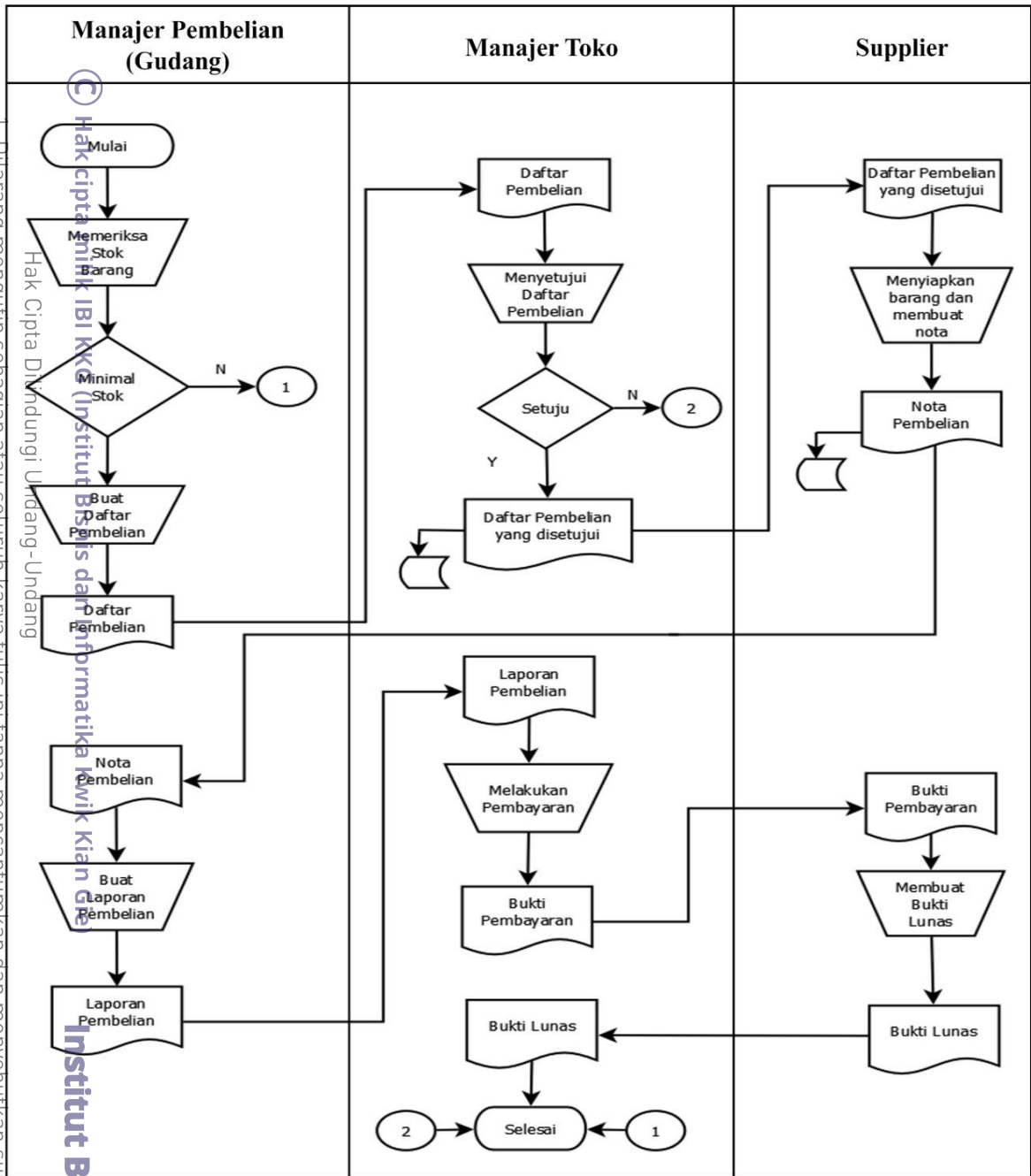

Gambar 3.2
Flowchart Sistem Pembelian CV. Yanti

2. Prosedur Penjualan

Prosedur penjualan barang menggambarkan proses penjualan barang yang dimulai dengan pemilihan barang oleh pelanggan dan manajer penjualan membuat nota dari barang yang akan dibeli oleh pelanggan dan menghasilkan nota penjualan

yang akan diberikan kepada pelanggan. Kemudian bagian manajer penjualan akan membuat laporan penjualan yang akan diberikan kepada manajer toko.

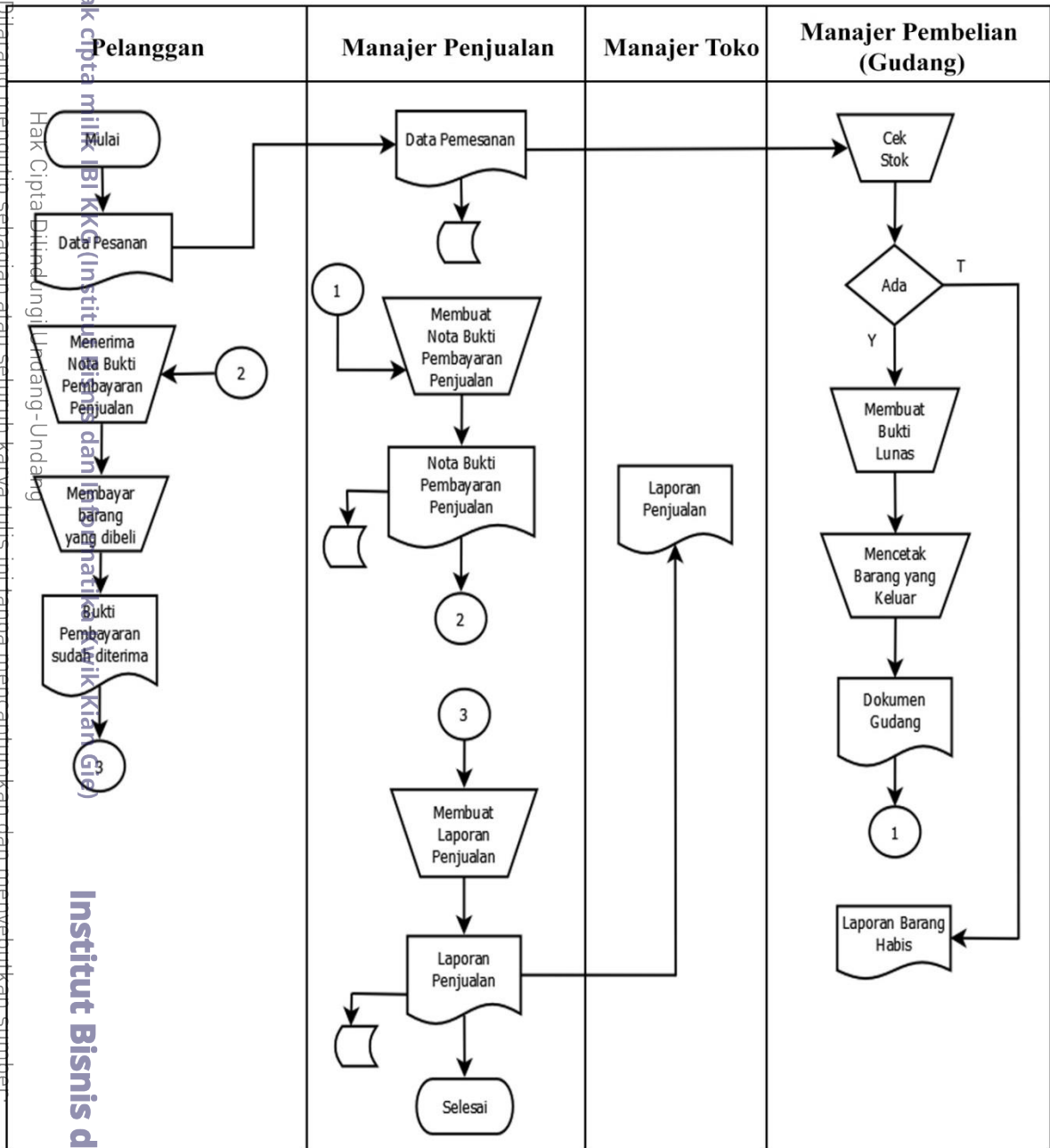

Gambar 3.3
Flowchart Sistem Pembelian CV. Yanti

1. Dilarang mengutip sebagian atau seluruh karya tulis ini tanpa mencantumkan dan menyebutkan sumber:
a. Pengutipan hanya untuk kepentingan pendidikan, penelitian, penulisan karya ilmiah, penyusunan laporan, penulisan kritik dan tinjauan suatu masalah.
b. Pengutipan tidak merugikan kepentingan yang wajar IBIKKG.
2. Dilarang mengemukakan dan memperbanyak sebagian atau seluruh karya tulis ini dalam bentuk apapun tanpa izin IBIKKG.



C. Metodologi Penelitian

1. Teknik Pengumpulan Data

Pengumpulan data untuk perancangan sistem *Point of Sales* pada CV. Yanti dilakukan melalui studi literatur, observasi, dan wawancara. Pada tahapan pengumpulan data terbagi menjadi 3 (tiga), yaitu:

a. Studi literatur

Dilakukan oleh penulis dengan cara mempelajari berbagai macam literatur yang mendukung penulis dalam proses pengerjaan skripsi.

b. Observasi

Dilakukan dengan melakukan pengamatan secara langsung pada CV. Yanti untuk melihat bagaimana proses bisnis yang terjadi pada CV. Yanti dan mengumpulkan data – data yang diperlukan.

c. Wawancara

Teknik pengumpulan data lain yang dilakukan oleh penulis adalah dengan melakukan wawancara kepada pemilik CV. Yanti untuk mengetahui apa yang diinginkan dan diharapkan oleh pemilik sistem *Point of Sales* yang akan dirancang dan dibuat ini.

2. Teknik Analisis Data

Dalam penelitian ini, kegiatan analisis data dilakukan bersamaan dengan pengumpulan data dilapangan. Dari data yang terkumpul penulis dalam beberapa tahapan, yaitu:

a. Analisis dengan cara meringkas data,

b. Menarik kesimpulan dan Memverifikasi data yang digunakan.

Hak Cipta Dilindungi Undang-Undang

Hak cipta milik IBI RKG (Institut Bisnis dan Informatika Kwik Kian Gie)

Institut Bisnis dan Informatika Kwik Kian Gie

1. Dilarang mengutip sebagian atau seluruh karya tulis ini tanpa mencantumkan dan menyebutkan sumber:

a. Pengutipan hanya untuk kepentingan pendidikan, penelitian, penulisan karya ilmiah, penyusunan laporan, penulisan kritik dan tinjauan suatu masalah.

b. Pengutipan tidak merugikan kepentingan yang wajar IBI RKG.

2. Dilarang mengemukakan dan memperbanyak sebagian atau seluruh karya tulis ini dalam bentuk apapun tanpa izin IBI RKG.